

MULTI-SPORT

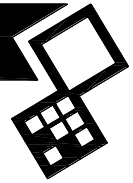

Oorspronkelijke gebruikershandleiding

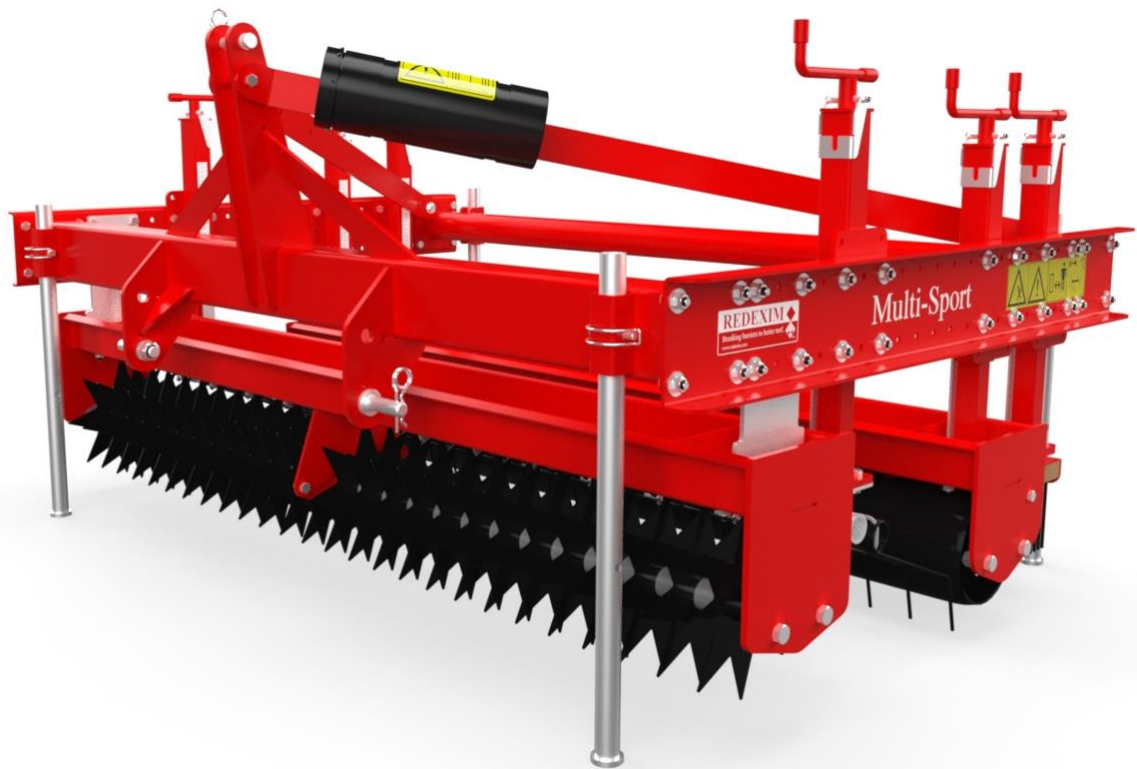

2214 Dutch 961.120.000 NL



Kwekerijweg 8 | 3709JA | Zeist | The Netherlands |
T: +31 (0)306 933 227
E: redexim@redexim.com
W: www.redexim.com

EU - VERKLARING VAN CONFORMITEIT



Wij,

Redexim Handel- en Exploitatie Maatschappij B.V.

Kwekerijweg 8

3709 JA Zeist, The Netherlands

verklaren dat deze “EU - VERKLARING VAN CONFORMITEIT” is uitgegeven onder onze volledige verantwoordelijkheid en behoort tot het volgende product:

MULTI-SPORT, ALS AANGEGEVEN OP DE MACHINE EN IN DEZE HANDLEIDING,

waarop deze verklaring betrekking heeft, in overeenstemming is met de bepaling van:

2006/42/EC Machinery Directive

en met de normen:

- **ISO 12100-1:2010** Safety of machinery - General principles for design - Risk assessment and risk reduction
- **ISO 13857:2019** Safety of machinery - Safety distances to prevent hazard zones being reached by upper and lower limbs
- **ISO 4254-1:2015** Agricultural machinery - Safety - Part 1: General requirements

Zeist, 03-01-2022

A handwritten signature in blue ink, appearing to read 'C.H.G. de Bree', written over a horizontal line.

C.H.G. de Bree

Redexim Handel- en Exploitatie Maatschappij B.V.

UK - VERKLARING VAN CONFORMITEIT



Wij,

Redexim Handel- en Exploitatie Maatschappij B.V.
Kwekerijweg 8
3709 JA Zeist, The Netherlands

verklaren dat deze “UK - VERKLARING VAN CONFORMITEIT” is uitgegeven onder onze volledige verantwoordelijkheid en behoort tot het volgende product:

MULTI-SPORT, ALS AANGEGEVEN OP DE MACHINE EN IN DEZE HANDLEIDING.

waarop deze verklaring betrekking heeft, in overeenstemming is met de bepaling van:

S.I. 2008 No. 1597 HEALTH AND SAFETY The Supply of Machinery (Safety) Regulations 2008

en met de normen:

- **ISO 12100-1:2010** Safety of machinery - General principles for design - Risk assessment and risk reduction
- **ISO 13857:2019** Safety of machinery - Safety distances to prevent hazard zones being reached by upper and lower limbs
- **ISO 4254-1:2015** Agricultural machinery - Safety - Part 1: General requirements

Zeist, 03-01-2022

A handwritten signature in blue ink, appearing to read 'C.H.G. de Bree'.

C.H.G. de Bree



Redexim Handel- en Exploitatie Maatschappij B.V.

VOORWOORD

Gefeliciteerd met de aankoop van uw Multi-Sport! Voor veilig en langdurig gebruik van deze Multi-Sport is het noodzakelijk dat u deze gebruiksaanwijzing leest en begrijpt. Het is onmogelijk om veilig met deze machine te werken zonder volledige kennis van de inhoud ervan.

De Multi-Sport is geen zelfstandig werkende machine. Het is de verantwoordelijkheid van de gebruiker om de juiste tractor te gebruiken. De gebruiker moet de combinatie tractor/Multi-Sport ook controleren op veiligheidsaspecten zoals geluidsniveau, gebruikersinstructies en risicoanalyse.

Op de volgende bladzijden worden in eerste instantie de algemene veiligheidsinstructies behandeld. Iedere gebruiker dient deze veiligheidsinstructies te kennen en toe te passen. Aan het einde van deze pagina is een registratiekaart bijgevoegd. Deze registratiekaart moet worden teruggestuurd om eventuele toekomstige claims te kunnen afhandelen.

Deze handleiding bevat vele instructies die op volgorde zijn genummerd. U moet overeenkomstig deze volgorde handelen. Een  is een aanwijzing voor een veiligheidsinstructie. Een  betekent een tip en/of opmerking.

Alle informatie en technische specificaties die op het moment van publicatie van dit document worden verstrekt, zijn de meest recente. Ontwerpspecificaties kunnen zonder voorafgaande kennisgeving worden gewijzigd.

Dit document is een vertaling van de oorspronkelijke gebruiksaanwijzing. Op verzoek is de oorspronkelijke gebruiksaanwijzing ook in het Engels beschikbaar.

GARANTIEVOORWAARDEN

DEZE MULTI-SPORT WORDT GELEVERD MET GARANTIE TEGEN MATERIAALDEFECTEN. DEZE GARANTIE IS GELDIG VOOR EEN PERIODE VAN 12 MAANDEN VANAF DE AANKOOPDATUM.

MULTI-SPORT GARANTIES ZIJN ONDERWORPEN AAN DE "GENERAL CONDITIONS FOR SUPPLY OF PLANT AND MACHINERY FOR EXPORT, NUMBER 188", DIE GEPUBLICEERD ZIJN ONDER AUSPICIEIEN VAN DE UNITED NATIONS ECONOMIC COMMISSION FOR EUROPE.

REGISTRATEKAART

Vul voor uw eigen informatie de onderstaande tabel in:

Serienummer machine	
Naam dealer	
Aankoopdatum	
Opmerkingen	

VEILIGHEIDSINSTRUCTIES

 <p>Figuur 1</p>	<p>De Multi-Sport is ontworpen voor veilig gebruik. Dit kan alleen worden bereikt als u zich volledig houdt aan de veiligheidsinstructies die in deze handleiding worden beschreven. Lees en begrijp (figuur 1) de handleiding <i>voordat</i> u begint de Multi-Sport te gebruiken. Indien het apparaat niet wordt gebruikt zoals beschreven in deze handleiding, kan dit leiden tot letsel en/of schade aan de Multi-Sport.</p>
---	---

1. De gebruiker moet een expert zijn in het gebruik van de machine. De machine moet vakkundig worden afgesteld voor het bewerken van de ondergrond.

De fabrikant aanvaardt geen enkele aansprakelijkheid voor ondeskundig gebruik en de daaruit voortvloeiende schade. Alle risico's die hieruit voortvloeien zijn geheel voor rekening van de gebruiker. Het niet opvolgen van de door de fabrikant voorgeschreven gebruiks-, onderhouds- en reparatievoorschriften wordt eveneens beschouwd als ondeskundig/onprofessioneel gebruik van deze machine.

Inspecteer het te behandelen gebied *voordat* u de Multi-Sport gebruikt. Verwijder losse obstakels en vermijd onregelmatigheden.

2. De Multi-Sport is vervaardigd volgens de laatste technische inzichten en is veilig in het gebruik.

Wanneer onvoorzichtige personen de machine gebruiken, onderhouden of repareren, kan dit gevaar voor verwondingen bij de gebruiker *en* bij derden tot gevolg hebben.

Dit moet worden vermeden!

Gebruik de Multi-Sport altijd in combinatie met de juiste tractor, zoals beschreven in de technische gegevens.

3. Alle personen die door de eigenaar met de bediening, het onderhoud en de reparatie van de Multi-Sport zijn belast, moeten de gebruiksaanwijzing, en in het bijzonder het hoofdstuk **Veiligheidsinstructies**, volledig lezen en begrijpen.

De gebruiker is verantwoordelijk voor een veilige **Tractor/Multi-Sport**-combinatie. **Deze gehele combinatie moet worden getest** op geluid, veiligheid, risico en gebruiksvriendelijkheid. Ook moeten er gebruikersinstructies worden opgesteld.

4. De gebruiker is **verplicht** de Multi-Sport **te controleren** op **zichtbare beschadigingen en defecten** alvorens de Multi-Sport te gebruiken. Wijzigingen aan de Multi-Sport (inclusief de bediening) die een negatieve invloed hebben op de veiligheid, dienen onmiddellijk te worden verholpen.

Om veiligheidsredenen is het in principe niet toegestaan veranderingen of aanpassingen aan de Multi-Sport aan te brengen (behalve die welke door de fabrikant zijn goedgekeurd).

Als er **wijzigingen** aan de Multi-Sport zijn aangebracht, vervalt de huidige CE-markering. Degene die deze modificaties heeft aangebracht, moet **zelf een nieuwe CE-markering** aanvragen.

Controleer de Multi-Sport voor elk gebruik op losse bouten, moeren en onderdelen.

Gebruik de Multi-Sport **NOOIT** als de veiligheidsstickers ontbreken.

Kruip **NOOIT** onder de Multi-Sport.
Kantel de Multi-Sport indien nodig.

Stap **NOOIT** van de tractor terwijl de motor draait.

Bij onderhoud, afstelling en reparaties is het noodzakelijk de Multi-Sport te blokkeren om wegzakken, wegrijden en/of wegglijden te voorkomen.

Schakel altijd de tractormotor uit en neem de sleutel van de tractor uit het contact in geval van onderhoud, afstelling en reparaties (figuur 2).

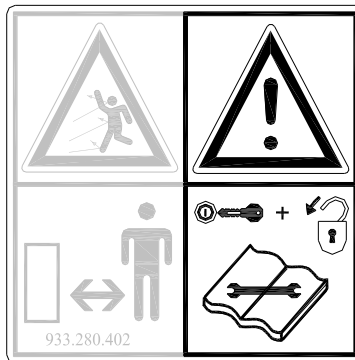

Figuur 2

Gebruik, met het oog op de veiligheid van de machine en de gebruiker, bij onderhoud en reparaties uitsluitend originele Multi-Sport onderdelen.

Alleen geautoriseerd technisch personeel mag reparaties aan de **Multi-Sport** uitvoeren.

Houd een verslag bij van de herstelwerkzaamheden.

5. Naast de instructies in deze gebruikershandleiding moeten ook de algemeen geldende ARBO-voorschriften worden opgevolgd.

Bij gebruik op de openbare weg zijn de betreffende voorschriften van het verkeersreglement van toepassing.

Het vervoeren van personen is niet toegestaan!

Gebruik de Multi-Sport niet in het donker, bij zware regen/storm of op hellingen met een hoek groter dan 20 graden.

6. Alle personen die de Multi-Sport zullen bedienen moeten bekend zijn met alle functies en bedieningselementen van de Multi-Sport voordat met de werkzaamheden wordt begonnen.

Bevestig de Multi-Sport volgens de voorschriften aan het trekkende voertuig.
(Gevaar voor letsel!)

Controleer of u een duidelijk gezichtsveld hebt - zowel dichtbij als veraf - *voordat* u vertrekt.

Op de zijpanelen (figuur 5) van de Multi-Sport zijn veiligheidsstickers (figuur 2, 3 en 4) met een identieke betekenis geplakt. Deze veiligheidsstickers moeten altijd goed zichtbaar en leesbaar zijn en moeten worden vervangen indien zij beschadigd zijn geraakt.

Tijdens het gebruik **mogen zich GEEN personen in de gevarezone** van de Multi-Sport bevinden, omdat er gevaar bestaat voor lichamelijk letsel door rondvliegende deeltjes of stoffen (figuur 3).



Figuur 3



Figuur 4

Houd minimal 4 meter afstand (figuur 4)!

Let op het toegestane hefvermogen van het trekkende voertuig.

Kleed u passend. Draag stevige schoenen met stalen neuzen, een lange broek en bind lang haar vast. Draag geen losse kleding.

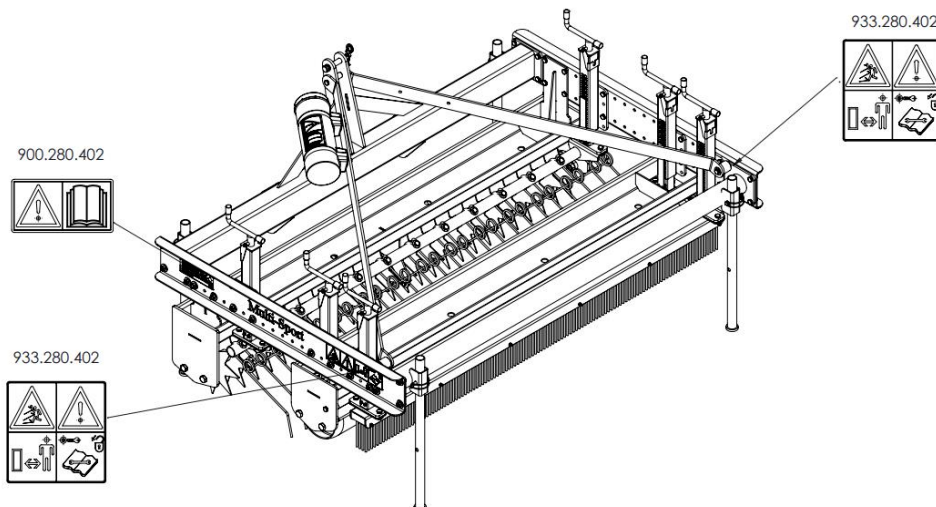

Figuur 5

7. Plaats van de veiligheidsstickers (figuur 5)

INHOUDSOPGAVE

EU - VERKLARING VAN CONFORMITEIT	2
UK - VERKLARING VAN CONFORMITEIT	3
VOORWOORD.....	4
GARANTIEVOORWAARDEN	4
REGISTRATEKAART.....	4
VEILIGHEIDSINSTRUCTIES	5
1. TECHNISCHE GEGEVENS.....	9
2. EERSTE INSTALLATIE – DE MACHINE UIT DE DOOS HALEN.....	10
3. OVERZICHT VAN ALGEMENE ONDERDELEN	11
4. DE MACHINE AAN DE TRACTOR BEVESTIGEN	12
5. INSTELLEN VAN DE VERSCHILLENDE SECTIES EN OPERATIONELE SLAGKRACHT	13
6. DE MULTI-SPORT VERVOEREN.....	13
7. RIJSNELHEID	13
8. DE MULTI-SPORT GEBRUIKEN	14
9. START/STOP PROCEDURE.....	14
10. DE MULTI-SPORT LOSKOPPELEN.....	15
11. PROBLEEMOPLOSSING (PROBLEEMANALYSE).....	16
12. ONDERHOUD	16
13. VERVANGING VAN DE VEERPENNEN.....	17

1. TECHNISCHE GEGEVENS

<u>Model</u>	<u>1800</u>
Werkwijdte	1,8 m (71")
Werkdiepte	Oppervlaktebewerking
Snelheid	Maximaal 12 km/u (7,5 mp)
Gewicht	325 kg (716 lbs)
Aanbevolen tractor	18 HP met minimale hefcapaciteit van 400 kg (880 lbs)
FMaximale capaciteit (Theoretisch bij maximale snelheid van 12 km/u [7,5mph])	21600 m ² /u (232416 ft ² /h)
Transportdimensies	L x B x H 1300 x 1930 x 950 mm 51" x 76" x 37.5"
Driepuntsverbinding	Cat. 1-2
Smeermiddel	EP 2
Standaardonderdelen	Rotorgedeelte Harkgedeelte Rollergedeelte Borstelgedeelte 4 poten voor machineopslag Toolbox met handleiding
Optioneel	n.v.t.

2. EERSTE INSTALLATIE – DE MACHINE UIT DE DOOS HALEN

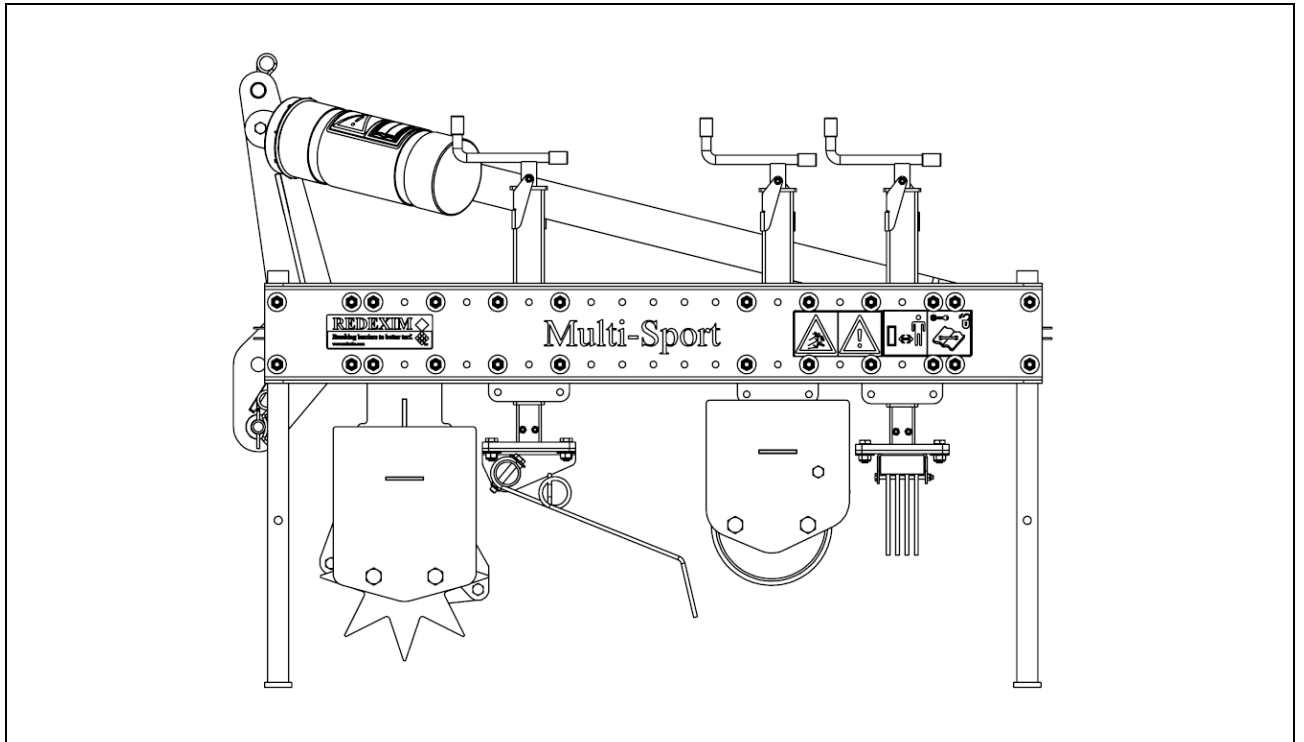

Figuur 6

De machine wordt geleverd in een doos. Zie voor het in elkaar zetten van de machine de onderdelenhandleiding. Na de montage ziet de machine er uit zoals op de afbeelding hierboven. (zie figuur 6)

 **NOOIT onder de machine kruipen!**

3. OVERZICHT VAN ALGEMENE ONDERDELEN

Figuur 7 toont de verschillende belangrijke onderdelen:

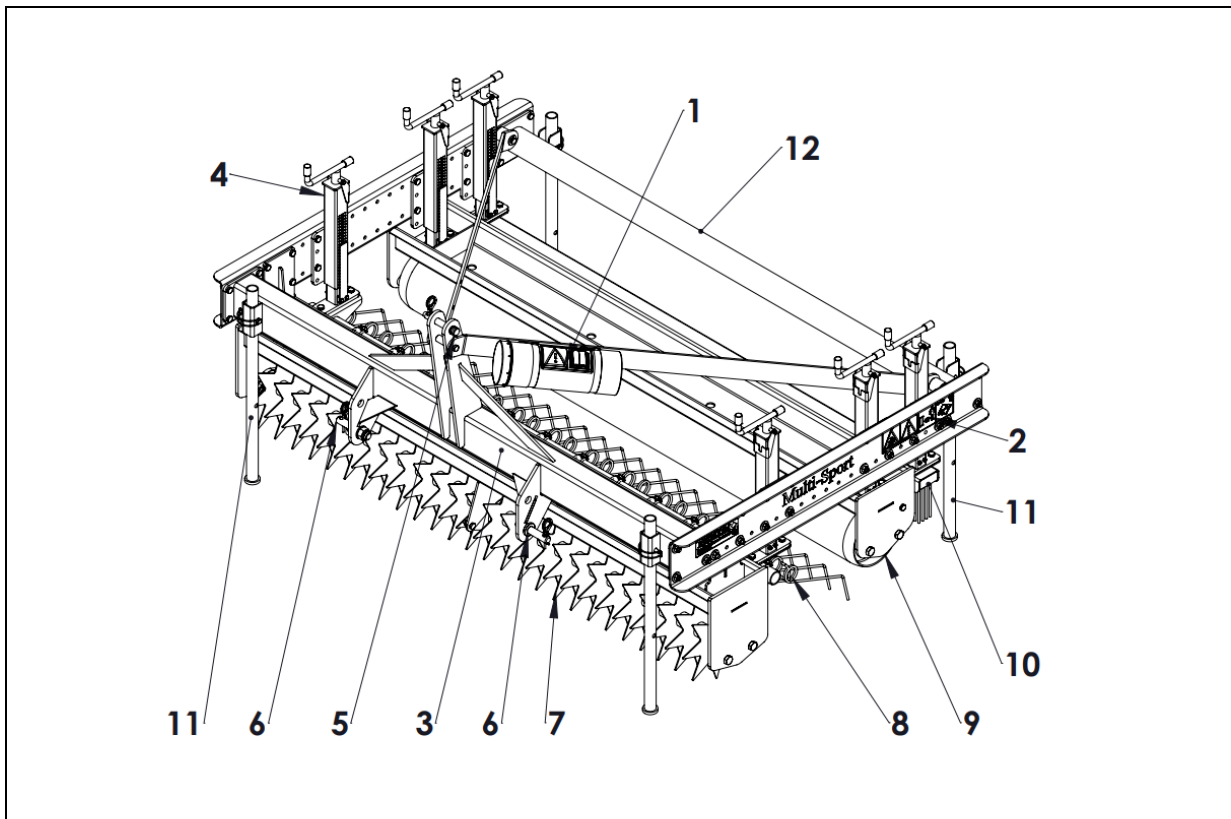

Figure 7

1. Veiligheidssticker 900.280.402; eerst de handleiding/ toolbox met handleiding lezen alvorens het te gebruiken.
2. Veiligheidssticker 933.280.402; houd een minimale afstand van 4 meter van de machine. Stop de motor als reparatie of afstelling nodig is. Kijk uit voor rondvliegende onderdelen en materialen!

⚠ Alle veiligheidsstickers moeten altijd op de machine zijn bevestigd en moeten begrijpelijk zijn.

3. Het serienummer bevindt zich aan de voorzijde van de machine.
4. Assen voor het instellen van de werkdiepte
5. Bovenste driepuntsverbinding
6. Onderste driepuntsverbinding
7. Rotor gedeelte
8. Hark gedeelte
9. Roller gedeelte
10. Borstel gedeelte
11. Poten voor opslag
12. Basisframe

4. DE MACHINE AAN DE TRACTOR BEVESTIGEN

Controleprocedure voordat u begint met het bevestigen van de Multi-Sport

- Controleer de Multi-Sport op visueel waarneembare schade en repareer deze indien een veilige werking van de machine niet langer gegarandeerd is.
- Controleer of alle bouten en moeren vastzitten
- Controleer of alle veiligheidsstickers op de machine aanwezig zijn en niet beschadigd zijn.

NOOIT de machine gebruiken zonder deze onderdelen.

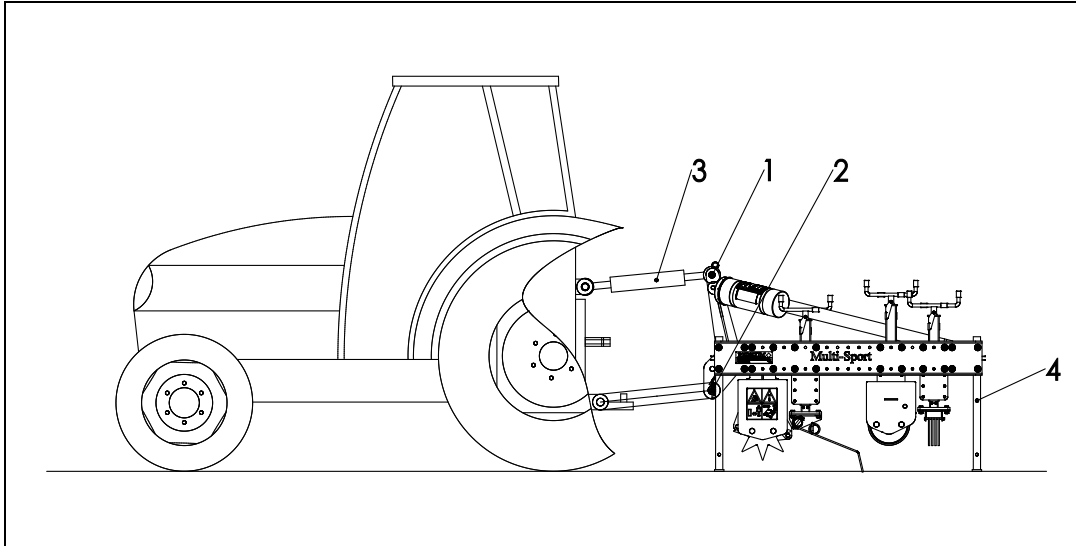

Figuur 8

De Multi-Sport kan aan de tractor worden bevestigd met de driepuntsbevestiging.

De procedure is als volgt (zie Figuur 8):

1. Verwijder de driepuntspennen (1 en 2).
2. Rij de tractor voorzichtig achteruit zodat de onderste verbindingsarmen aan het frame kunnen worden bevestigd.

⚠ Zorg ervoor dat de tractor goed geblokkeerd is en niet uit zichzelf kan bewegen!

⚠ Schakel de tractor uit alvorens uit te stappen!

3. Verbind de onderste verbindingsarmen met de driepuntspennen (2) en zet deze vast met de bijgeleverde borgpennen.
4. Stel de stabilisator van de tractor in op 100 mm zijdelingse slag
5. Monteer de topstang (3) van uw tractor en draai deze naar buiten totdat deze dezelfde hoogte bereikt als de 3-punts stopverbinding van de Multi-Sport.
6. Verbind de bovenste stang (3) aan het frame met de pen (1); zet de pen (1) vast met de bijgeleverde borgpen.
7. Draai de bovenste stang (3) naar binnen, zodat hij onder druk komt te staan

⚠ Zorg ervoor dat alle borgpennen vergrendeld zijn!

8. Start de tractor en hef de Multi-Sport van de ondergrond
9. Hef standpoten (4)

5. INSTELLEN VAN DE VERSCHILLENDE SECTIES EN OPERATIONELE SLAGKRACHT

De verschillende secties en slagkracht kunnen worden ingesteld met de spindels

1. Door de spindels te draaien (4) (Figuur 7) kunnen de verschillende secties in de bovenste of onderste positie op de machine worden geplaatst. Meer configuraties zijn mogelijk.

Merk op dat beide zijden van de machine op dezelfde hoogte verstelbaar zijn, zodat het mogelijk is het veld zo gelijkmatig mogelijk te bewerken.

Stel de machine **NOOIT** zodanig af dat deze de ondergrond of de machine kan beschadigen.



BELANGRIJK! Controleer eerst statisch de werkdiepte op de ondergrond alvorens de machine te gebruiken!

6. DE MULTI-SPORT VERVOEREN

De gebruiker is verantwoordelijk voor het vervoer van de aan de tractor bevestigde Multi-Sport over de openbare weg. Controleer de nationale wetgeving voor wat betreft de voorschriften.

Op open terrein terwijl de machine geheven is, is de maximaal toegestane snelheid 12 km/u (7,5 mph) in verband met het gewicht van de Multi-Sport.

Een hogere snelheid kan gevaarlijk zijn voor de bestuurder en/of het publiek en kan zelfs de machine beschadigen.



Wanneer de machine van de grond wordt geheven, moet de vooras van de tractor minimaal 20% van zijn gewicht dragen.

7. RIJSNELHEID

De rijnsnelheid is beperkt tot 12 km/u (7,5 mph).

Het is NIET aan te raden sneller te rijden omdat er overmatige slijtage en schade aan de machine en aan de ondergrond kan ontstaan

8. DE MULTI-SPORT GEBRUIKEN

Voordat u de Multi-Sport op een locatie gebruikt, dient u de volgende zaken te controleren:

1. Zijn er losse voorwerpen in het veld? Verwijder eerst deze voorwerpen.
2. Zijn er hellingen? De maximale helling is 20 graden voor de Multi-Sport.
3. Ga altijd van boven naar beneden.
Bestaat er gevaar voor rondvliegende voorwerpen (b.v. golfballen) die de aandacht van de bestuurder afleiden? Zo ja, dan kan de Multi-Sport **NIET** worden gebruikt.
4. Bestaat er gevaar voor wegzakken/weggliden? Zo ja, stel de verwerking uit tot de omstandigheden verbeteren.
5. Een akker kan verschillende malen in dezelfde of in verschillende richtingen worden bewerkt, om een betere verwerking te verkrijgen.
6. Maak geen scherpe bochten en rijd bij voorkeur in rechte lijnen; anders zou u de machine en de ondergrond kunnen beschadigen
7. Stel de machine niet in op een te agressieve stand; dit kan leiden tot ongewenste beschadiging van de ondergrond en extra slijtage van de tanden.

9. START/STOP PROCEDURE

De startprocedure is **ZEER** belangrijk. Indien deze procedure niet wordt uitgevoerd zoals hieronder beschreven, kan ernstige schade aan de ondergrond het gevolg zijn.

De startprocedure is als volgt:

1. Controleer de Multi-Sport op losse onderdelen en kijk of alle onderdelen naar behoren functioneren.



Indien losse onderdelen worden waargenomen of onderdelen niet naar behoren functioneren, dienen de problemen te worden opgelost voordat de Multi-Sport in gebruik wordt genomen!

2. Rijd naar de plaats waar de bewerking moet plaatsvinden.
3. Draai de bovenste stang (3) zo dat de machine loodrecht op de ondergrond staat (zie Figuur 8).
4. Stel de slagkracht van de machine statisch in zoals beschreven in hoofdstuk 5.0.



Zorg ervoor dat de tractor goed geblokkeerd is en niet uit zichzelf kan bewegen! Schakel de tractor uit voordat u uitstapt!

5. Laat de machine zakken totdat de machine op ca. 50 mm boven de grond zweeft.
6. Zet de tractor in de juiste versnelling.
7. Zet de tractor in voorwaartse beweging en laat de Multi-Sport met een soepele beweging op de vooraf afgestelde lagerrollen zakken.
8. Verhoog de rijsnelheid tot maximaal 12 km/u (7,5 mph)

Het stoppen gebeurt als volgt:

1. Terwijl u rijdt, tilt u de machine met een soepele beweging.
2. Rijd naar de volgende locatie en start de operatie zoals hierboven beschreven.

10. DE MULTI-SPORT LOSKOPPELEN

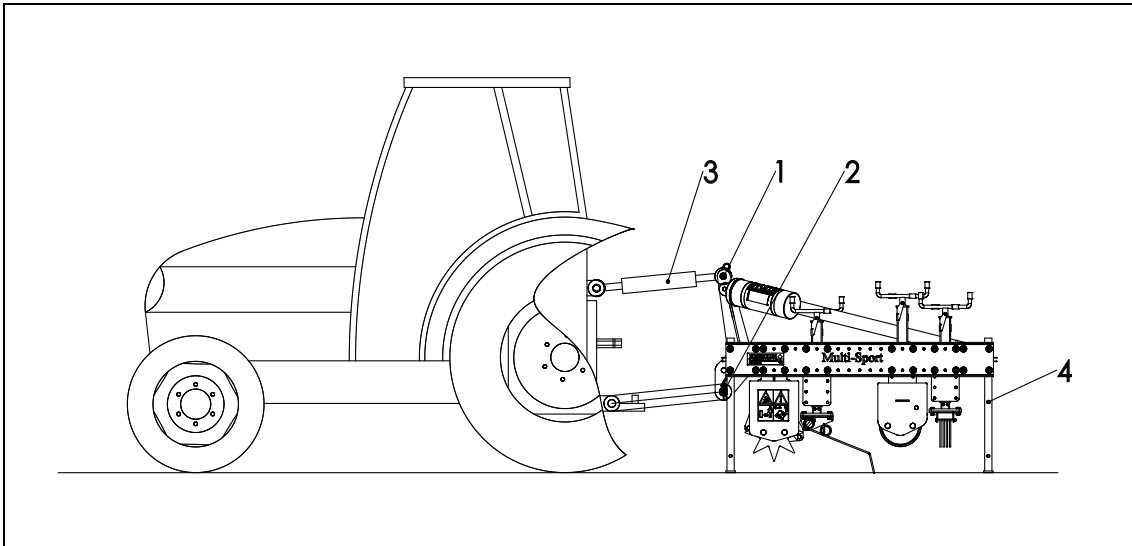

Figuur 9

De machine kan op de volgende manier van de trekker worden losgemaakt (Zie figuur 9):

1. Rijd de Multi-Sport naar een parkeerplaats met een stevige/vlakke ondergrond.

⚠️ Zorg ervoor dat de tractor goed geblokkeerd is en niet uit zichzelf kan bewegen!

⚠️ Schakel de tractor uit alvorens uit te stappen!

2. Plaats de poten (4) in de onderste positie.
3. Laat de Multi-Sport voorzichtig in de ondergrond zakken
4. Maak de bovenste stang los (3).
5. Neem de borgpen uit de pen (1) en trek de pen uit de bovenste stangverbinding.
6. Trek de borgpennen uit de pennen (2) en verwijder de pennen

⚠️ Wees er zeker van dat de Multi-Sport stabiel staat!

7. Start de tractor en rij weg.

11. PROBLEEMOPLOSSING (PROBLEEMANALYSE)

Probleem	Mogelijke oorzaak	Oplossing
Machine laat geen schoon beeld achter	Werkdiepte is te ondiep ingesteld	Stel de machine dieper in
	Ondergrond is te hard	Rij een paar stappen verder terwijl u op steeds meer diepte afstelt
	Tanden hebben onvoldoende slagkracht	Stel de machine in op een hoek met meer slagkracht
Slordig beeld van het veld na bewerking	Machine is te krachtig afgesteld	Stel de machine in op een modus die minder krachtig is
	Ondergrond is te nat	Wacht op betere omstandigheden

12. ONDERHOUD

Tijdschema	Controle/vetpunt	Methode
Voor <u>elk</u> gebruik	Controleer op losse bouten/moeren Aanwezigheid en leesbaarheid van de veiligheidsstickers (Zie figuur 5)	Draai losse bouten/moeren met het juiste aanhaalmoment vast Vervang deze indien ze niet aanwezig of beschadigd zijn
Na <u>eerste</u> 20 werkuren (nieuw of gerepareerd)	Voorzie de smeerpunten van vet	Gebruik EP 2 smeervet. 1 shot
Iedere 100 uur	Voorzie de smeerpunten van vet	Gebruik EP 2 smeervet. 1 shot

13. VERVANGING VAN DE VEERPENNEN

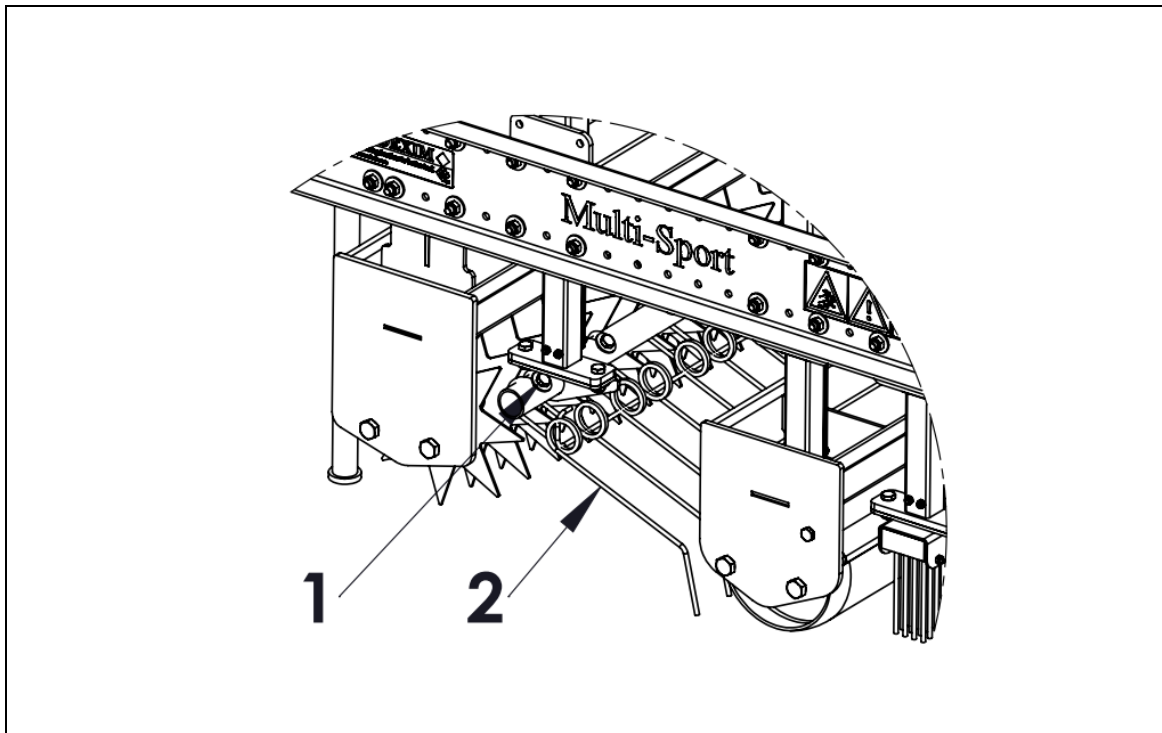

Figuur 10

Op de Multi-Sport is een hark gemonteerd. Deze hark bestaat uit een buizenframe dat is voorzien van veerpennen.

Afhankelijk van het gebruik van de machine kunnen de veerpennen slijten of breken. Dit kan betekenen dat u op een gegeven moment de veerpennen moet vervangen.

Het vervangen van de veerpennen gaat als volgt (zie figuur 10):



Zorg ervoor dat de Multi-Sport goed geblokkeerd is en niet uit zichzelf kan bewegen!

1. Draai de bout(en) en moer(en) (1) een enkele slag los.
2. Verwijder het touw.
3. Verwijder de veerpen(nen) (2) vervang deze door nieuwe.
4. Draai de bout(en) en moer(en) (1) vast.
5. Bevestig het touw weer.