

# **CARRIER**



Traducción de las instrucciones para el uso originales



2227 Spanish 951.120.200 SP

Redexim 

Kwekerijweg 8 | 3709JA | Zeist | The Netherlands |

T: +31 (0)306 933 227

E: [redexim@redexim.com](mailto:redexim@redexim.com)

W: [www.redexim.com](http://www.redexim.com)

## EU – DECLARACIÓN DE CONFORMIDAD



**Nosotros,**

Redexim Handel- en Exploitatie Maatschappij B.V.

Kwekerijweg 8

3709 JA Zeist, The Netherlands

declaramos que esta “EU – DECLARACIÓN DE CONFORMIDAD” se emite bajo nuestra exclusiva responsabilidad y pertenece al siguiente producto:

**CARRIER CON NÚMERO DE MÁQUINA COMO SE INDICA EN LA MÁQUINA Y EN ESTE MANUAL.**

a que se refiere esta declaración, cumple con lo estipulado en:

**2006/42/EC** Machinery Directive

y con los siguientes estándares:

- **ISO 12100-1:2010** Safety of machinery - General principles for design - Risk assessment and risk reduction
- **ISO 13857:2019** Safety of machinery - Safety distances to prevent hazard zones being reached by upper and lower limbs
- **ISO 26322-1:2008** Tractors for agriculture and forestry- safety

Zeist, 03-01-2022



**C.H.G. de Bree**

**Redexim Handel- en Exploitatie Maatschappij B.V.**

## UK – DECLARACIÓN DE CONFORMIDAD

# UK CA

**Nosotros,**

Redexim Handel- en Exploitatie Maatschappij B.V.  
Kwekerijweg 8  
3709 JA Zeist, The Netherlands

declaramos que esta “UK – DECLARACIÓN DE CONFORMIDAD” se emite bajo nuestra exclusiva responsabilidad y pertenece al siguiente producto:

**CARRIER CON NÚMERO DE MÁQUINA COMO SE INDICA EN LA MÁQUINA Y EN ESTE MANUAL.**

a que se refiere esta declaración, cumple con lo estipulado en:

**S.I. 2008 No. 1597 HEALTH AND SAFETY The Supply of Machinery (Safety) Regulations 2008**

y con los siguientes estándares:

- **ISO 12100-1:2010** Safety of machinery - General principles for design - Risk assessment and risk reduction
- **ISO 13857:2019** Safety of machinery - Safety distances to prevent hazard zones being reached by upper and lower limbs
- **ISO 26322-1:2008** Tractors for agriculture and forestry- safety

Zeist, 03-01-2022



**C.H.G. de Bree**



**Redexim Handel- en Exploitatie Maatschappij B.V.**

## PRÓLOGO

Le felicitamos por la compra de su Carrier. Para un funcionamiento seguro y de larga duración de este Carrier, es sumamente importante de (dejar) leer este manual del usuario y entenderlo. Sin el conocimiento total del contenido, no se puede trabajar con esta máquina de manera segura.

El Carrier no es una máquina para labrar la tierra que funciona con independencia. Es la responsabilidad del usuario de utilizar para esto la máquina adecuada. El usuario también debe verificar los aspectos de seguridad como el nivel sonoro, instrucciones adecuadas para el usuario y análisis de riesgos posibles de la combinación Carrier / máquina de labrar. El Carrier puede ser equipado del Verti-Drain 1513. El manual del usuario de esta máquina también es suministrado con la combinación Carrier / Verti-Drain y también debe ser leído y entendido antes de empezar a utilizar el Carrier / Verti-Drain. Para otras máquinas de labrar, en combinación con el Carrier, también se debe leer y entender el manual del usuario antes de utilizar la combinación. Para otras máquinas a utilizar, lea Usted el manual respectivo.

En la página siguiente, primeramente se plantean las instrucciones de seguridad generales. Cada usuario debe conocerlas y poder aplicarlas. Aquí abajo sigue una ficha de registro que se debe reenviar para poder despachar reclamaciones eventuales en el futuro.

En este manual del usuario se dan muchas instrucciones, numeradas por orden. Se debe obrar con arreglo a este orden. Un  representa instrucciones de seguridad. Si se usa un  este significa que sigue un consejo y / o nota.

Toda la información y especificaciones técnicas proporcionadas, son las más recientes en el momento de la publicación de este documento. Especificaciones de diseño pueden ser alteradas sin previo aviso.

Este documento es una traducción de las instrucciones para el uso originales. A solicitud, las instrucciones para el uso originales (en neerlandés) están disponibles.

## DISPOSICIONES DE GARANTÍA

SE SUMINISTRA ESTE CARRIER CON GARANTÍA CONTRA TODO DEFECTO DE FABRICACIÓN EN MATERIALES.

ESTA GARANTÍA VALE DURANTE UN PERÍODO DE 12 MESES DESDE LA FECHA DE ADQUISICIÓN.

LAS GARANTÍAS DEL CARRIER ESTÁN SOMETIDAS A LAS "GENERAL CONDITIONS FOR SUPPLY OF PLANT AND MACHINERY FOR EXPORT, NUMBER 188" [disposiciones generales para el suministro de equipo y maquinaria para la exportación, número 188], PUBLICADAS BAJO LOS AUSPICIOS DE LA COMISIÓN ECONÓMICA DE LAS NACIONES UNIDAS PARA EUROPA.

## FICHA DE REGISTRO

Para su propia información, puede rellenar la tabla siguiente:

Número de serie de la máquina	
Denominación del distribuidor	
Fecha de la adquisición	
Observaciones	

## ! DISPOSICIONES DE SEGURIDAD !

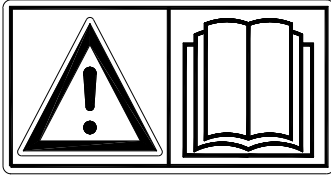
 <p>Fig. 1</p>	<p>El Carrier ha sido diseñado para un empleo seguro. Esto sólo es posible si se siguen completamente las instrucciones de seguridad descritas en este manual.</p> <p>Usted debe <b>leer y entender</b> (Fig. 1) el manual antes de empezar a utilizar el Carrier.</p> <p>Si no se utiliza la máquina como descrito en este manual, puede surgir peligro de lesiones y / o daños al Carrier.</p>
---	--

1. Al utilizar la máquina, el usuario debe ser experto y haber ajustado la máquina / combinación de manera experta en la tierra a labrar.

El fabricante no asume ninguna responsabilidad por daños como resultado del uso inexperto; todos los riesgos que se produzcan a causa de eso corren completamente de cuenta del usuario.

Como uso correcto también se consideran efectuar a tiempo y correctamente las indicaciones para el uso, de mantenimiento y para la reparación, prescritas por el fabricante.

Inspeccione el terreno a labrar antes de utilizar el Carrier. Expulse todos los obstáculos sueltos y evite irregularidades.

2. El Carrier ha sido fabricado según los últimos criterios tecnológicos y se lo puede utilizar de manera segura.

Cuando la máquina es utilizada, mantenida o reparada por personas inexpertas, puede surgir peligro de lesiones, tanto para el usuario como para terceros. **¡Esto se debe evitar!**

Utilice el Carrier siempre en combinación con máquinas para labrar la tierra que son aptos para esto. Véase los datos técnicos o déjese informar sobre las posibilidades por su distribuidor.

3. Todas las personas indicadas por el propietario para el manejo, el mantenimiento o la reparación del Carrier deben haber leído y entendido completamente el manual de manejo y sobre todo el capítulo **Disposiciones de seguridad**.

El usuario es responsable de una **combinación Carrier / máquina de labrar**. **Este conjunto completo se debe someter a pruebas** de sonido, seguridad, riesgo y facilidad de manejo. También se deben preparar instrucciones para el usuario.

4. El usuario **tiene la obligación de**, antes de poner en funcionamiento el Carrier, verificar si este **no contiene daños y defectos visibles**. Cualquier cambio en el Carrier (el funcionamiento incluido) que pueda afectar a la seguridad perjudicialmente, debe ser arreglado inmediatamente.

Realizar modificaciones o complementos en el Carrier (con excepción de los aprobados por el fabricante) en principio no es permitido por razones de seguridad.

Si se ha realizado cualquier **modificación** en el Carrier, se anula la presente marcación CE y la persona que ha realizado la modificación debe encargarse **él mismo** de una **marcación CE** nueva.

Verifique antes de cada puesta en funcionamiento que no haya tornillos / tuercas / piezas aflojados en el Carrier.

Si presentes, se deben verificar los tubos hidráulicos regularmente y reponerlos cuando han sido dañados o muestran rastros de desgaste. Los tubos nuevos deben satisfacer las exigencias técnicas del fabricante.

Si presente, antes de realizar trabajos en ella, **siempre** se debe procurar que la instalación hidráulica quede sin presión.

**NUNCA** se puede utilizar el Carrier en caso de ausencia de pegatinas de seguridad.

**NUNCA** se debe andar a gatas debajo del Carrier.

**NUNCA** controle la máquina de labrar si el motor del Carrier está en marcha.

Antes de realizar trabajos de mantenimiento, ajuste y reparaciones, es necesario bloquear el Carrier contra descender / partir / correr.

Durante el mantenimiento, ajuste y reparaciones, **siempre se debe desconectar el motor y sacar la llave del contacto** (Fig.2)

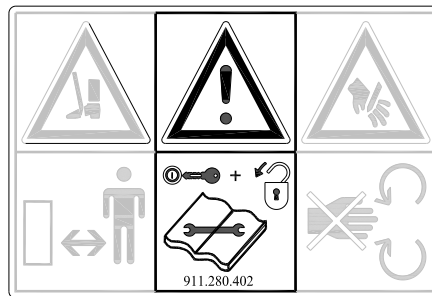

Fig. 2

Para el mantenimiento o reparaciones sólo se deben utilizar piezas originales de Carrier. Esto asegurará la seguridad continua de la máquina y el usuario.

Trabajos de reparación en el Carrier sólo deben ser realizados por personal técnico autorizado.

**Mantenga una relación de reparaciones.**

5. Además de las indicaciones de este manual del usuario, también se deben seguir las prescripciones vigentes de condiciones laborales y de seguridad.

En caso de uso en la vía pública, también son aplicables las prescripciones relativas a las normas de circulación.

**¡El transporte de personas es prohibido!**

No utilice el Carrier en la oscuridad, ni durante una tormenta violenta / lluvia cerrada, ni en pendientes con un ángulo de más de 20 grados.

6. Antes de empezar las actividades, todas las personas que van a manejar el Carrier deben estar al tanto de todos sus funciones y elementos de manejo.

Acople la máquina de labrar exactamente según las prescripciones al Carrier.

**(¡Peligro de lesiones!)**

Antes de partir, verifique si tanto de cerca como de lejos Usted tiene buena visibilidad.

7. **¡Peligro de aplastamiento!**

Always look in the same direction as the direction of movement of the machine. So if you move forward, then look forward. If you move backwards, then also look backwards. Plan your operation route in advance and know where the obstacles are to avoid contact with you and the obstacles. Avoid working too close to fences, railings, buildings, other machines and obstacles in general.

A ambos lados del Carrier, en el manillar y cerca del tubo de escape hay pegatinas de seguridad (las figuras 2, 3, 4, 5, 6, 6a) dejando ver estos avisos.

Estas pegatinas de seguridad siempre deben ser bien visibles y legibles. Deben ser repuestas cuando son dañadas.

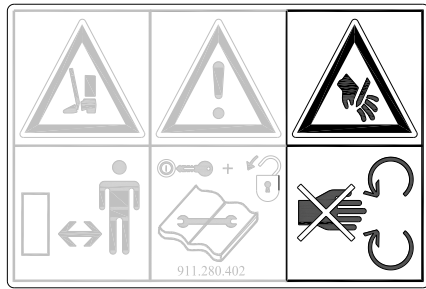

Fig. 3

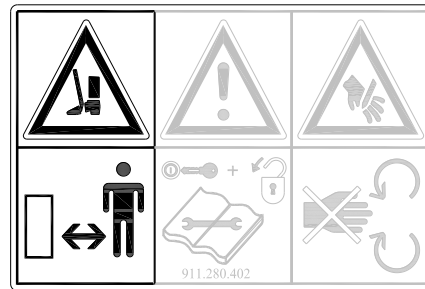

Fig.4



Fig.5

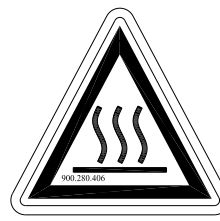

Fig.6

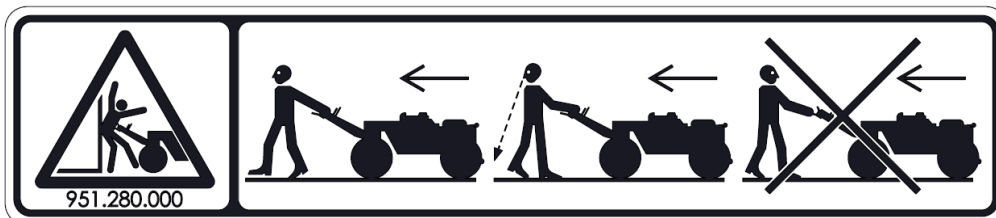

Fig. 6a

Cuando está en servicio **NO debe haber personas en la zona de peligro, aparte del conductor** del Carrier, porque allí hay peligro de lesiones corporales a causa de piezas móviles. (Fig. 3)

**¡Mantenga por lo menos 4 metros de distancia!** (Fig. 4)

**¡Lleve protección auditiva certificada utilizando la máquina!** (Fig. 5)

**¡Cuidado! Superficie caliente.** (Fig. 6)

**¡Cuidado! Peligro de aplastamiento!** (Fig. 6a)

Fíjese en la capacidad de levantamiento permitida máxima del vehículo de tiro.

Vístase funcionalmente. Lleve zapatos fuertes con la puntera de acero, pantalones largos, el cabello largo recogido y no lleve prendas sueltas.

Utilice los medios de protección personales adecuados según las prescripciones vigentes de condiciones laborales y de seguridad.

## ÍNDICE

<b>EU – DECLARACIÓN DE CONFORMIDAD .....</b>	<b>2</b>
<b>UK – DECLARACIÓN DE CONFORMIDAD .....</b>	<b>3</b>
<b>DISPOSICIONES DE GARANTÍA.....</b>	<b>4</b>
<b>FICHA DE REGISTRO.....</b>	<b>4</b>
<b>! DISPOSICIONES DE SEGURIDAD !.....</b>	<b>5</b>
<b>1.0 DATOS TÉCNICOS.....</b>	<b>9</b>
<b>2.0 DESCRIPCIÓN GENERAL.....</b>	<b>10</b>
<b>3.0 PRIMERA INSTALACIÓN, QUITAR LA MÁQUINA DE LA PALETA .....</b>	<b>10</b>
<b>4.0 MANEJAR EL CARRIER .....</b>	<b>11</b>
<b>5.0 ACOPLAR LA MÁQUINA AL CARRIER.....</b>	<b>14</b>
<b>5.1 ACOPLAR EL VERTI-DRAIN 1513.....</b>	<b>16</b>
<b>5.2 HACER MÁS PESADAS LAS RUEDAS .....</b>	<b>16</b>
<b>6.0 TRANSPORTACIÓN DEL CARRIER.....</b>	<b>16</b>
<b>7.0 LA VELOCIDAD DE TRABAJO .....</b>	<b>17</b>
<b>8.0 UTILIZAR EL CARRIER.....</b>	<b>17</b>
<b>9.0 EL PROCEDIMIENTO DE ARRANQUE / PARADA.....</b>	<b>18</b>
<b>10.0 DESACOPLAR LA MÁQUINA DEL CARRIER .....</b>	<b>20</b>
<b>11.0 AJUSTAR LA TENSIÓN DE LA CORREA DEL VENTILADOR .....</b>	<b>21</b>
<b>11.1 AJUSTE FINO DE LA VELOCIDAD DE MARCHA .....</b>	<b>22</b>
<b>11.2 MOMENTO DE CONECTAR LA TOMA DE FUERZA.....</b>	<b>23</b>
<b>12.0 ANÁLISIS DE PROBLEMAS .....</b>	<b>24</b>
<b>13.0 MANTENIMIENTO .....</b>	<b>25</b>
<b>14.0 OPCIONAL: KIT DE BOTONES DE SEGURIDAD.....</b>	<b>26</b>



## 1.0 DATOS TÉCNICOS

<u>Modelo</u>	<u>Carrier</u>
Velocidad de marcha	Máx. 3.8 Km/h (2.4 mph)
Peso	618 kg (1362,5 lbs)
Tamaños (Longitud x Anchura x Altura)	2615 mm x 1380 mm x 1135 mm 103" x 54,3" x 44,7"
Motor	Briggs and Stratton B&S 31 Potencia en C.V.
Combustible	Gasolina
Capacidad del depósito de combustible	22,7 litros (6 galones)
Aceite de motor	Véase el manual del motor
Aceite hidráulico	Tellus 46
Capacidad del depósito de aceite hidráulico	7,5 litros (2 galones)
Aceite de caja de rueda dentada	SAE 90 (0,5 litros / 0,13 galones)
3-Puntos	Cat. 1
Capacidad de levantamiento	475 kg (1047 lbs)
Emisiones de ruido * (Medición A ponderada de acuerdo con ISO 4781 y EN 13684: 2004 + A3: 2010)	Nivel de presión acústica ponderado A $L_{pAd}$ medido en posición de trabajo re. 20 $\mu$ Pa: 91 dB Incertidumbre $K_{pA}$ : 2 dB
	Nivel de potencia acústica ponderado A medido en posición de trabajo $L_{WAAd}$ re. 1pW: 99 dB Incertidumbre $K_{WA}$ : 2 dB
Emisión de la vibración mano-brazo * (Medición según EN 12069 y EN 13684: 2004 + A3: 2010)	Mano-brazo-Vibración $a_{hv}$ : 1.4 m / s <sup>2</sup> Incertidumbre K: 0,2 m / s <sup>2</sup>

\* Observación: los valores de emisión para el sonido y las vibraciones se determinan en condiciones de referencia como se describe en EN 13684. En la práctica la emisión (o mejor: la exposición parcial) puede ser diferente debido a condiciones y circunstancias específicas. Los datos de emisiones están destinados principalmente a la comparación entre diferentes máquinas y pueden utilizarse como indicación de una exposición parcial, pero con validez limitada.

Los valores medidos son válidos para el Carrier sin herramientas.

## 2.0 DESCRIPCIÓN GENERAL

El Carrier es una máquina / vehículo que en combinación con una máquina de labrar se lo puede utilizar para varias aplicaciones, dependiente de la máquina de labrar. Por ejemplo para aireación de hierba en combinación con el Verti-Drain 1513.

## 3.0 PRIMERA INSTALACIÓN, QUITAR LA MÁQUINA DE LA PALETA

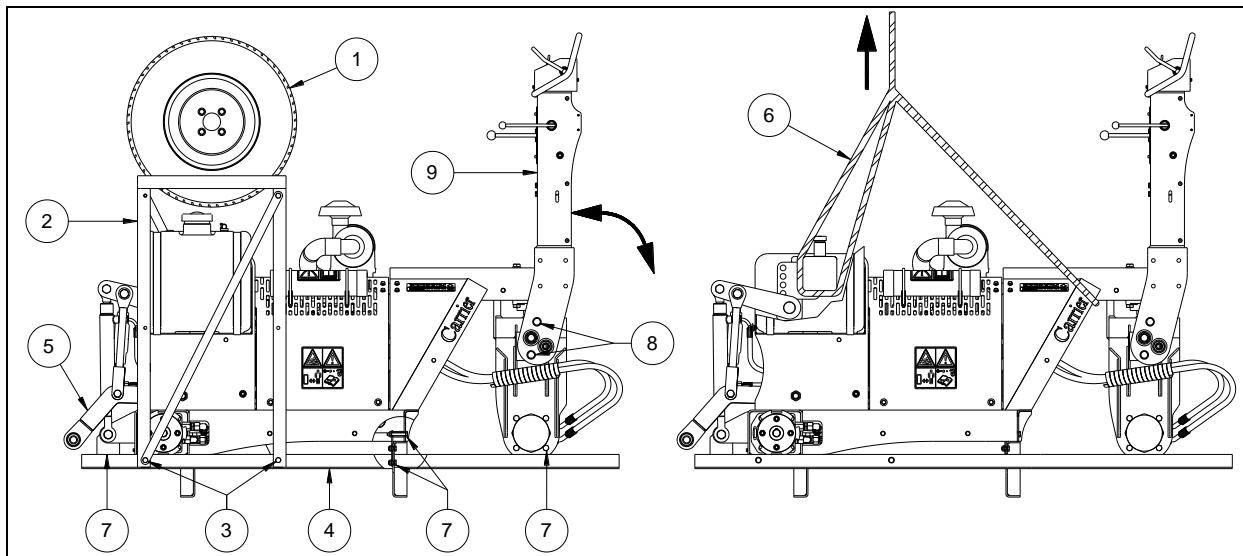

Fig. 8

La máquina está en la paleta verticalmente. Se debe proceder de la manera siguiente para quitar la paleta y conseguir que la máquina llegue al suelo horizontalmente (véase la fig.8):



**¡¡NUNCA SE DEBE ANDAR A GATAS DEBAJO DE LA MÁQUINA!!**

1. Quite las ruedas (1) de la paleta de rueda (2).
2. Quite los tornillos y las tuercas (3) con que la paleta de rueda (2) está fijada a la paleta principal (4) y quite la paleta de rueda (2).
3. Monte las palancas de elevación inferiores (5). (Véase el manual de piezas para el montaje correcto)
4. Coloque un cable (6) a la máquina.
5. Quite los tornillos, las tuercas y tiras de seguridad (7) con que la máquina está fijada a la paleta (4).



**Asegúrese de que el cable / grúa / elevador por lo menos 2 veces el peso de la máquina puede levantar. (Para el peso, consulte el capítulo especificaciones 1.0)**

6. Eleve la máquina de la paleta (4).
7. Quite la paleta (4) de debajo de la máquina.
8. Monte las ruedas (1). (Véase el manual de piezas para el montaje correcto)
9. Deje que la máquina descienda controlada y tranquilamente hasta que esté completamente en el suelo.



**¡Cuidado! ¡Mantenga distancia, la máquina puede deslizarse!**

10. Quite los tornillos y las tuercas (8) y monte el manillar (9) en la posición correcta. (Véase el manual de piezas para el montaje correcto)

11. Verifique el nivel de aceite del motor. De ser necesario, rellénelo.
12. Verifique el nivel de aceite del depósito de aceite hidráulico. De ser necesario, rellénelo.
13. Rellene el depósito de gasolina.
14. Acople una máquina al vehículo (véase el capítulo 4.0).



**¡Desconecte el Carrier y asegúrese de que el vehículo / la combinación con el Carrier está bloqueado y no puede partir!**

## 4.0 MANEJAR EL CARRIER

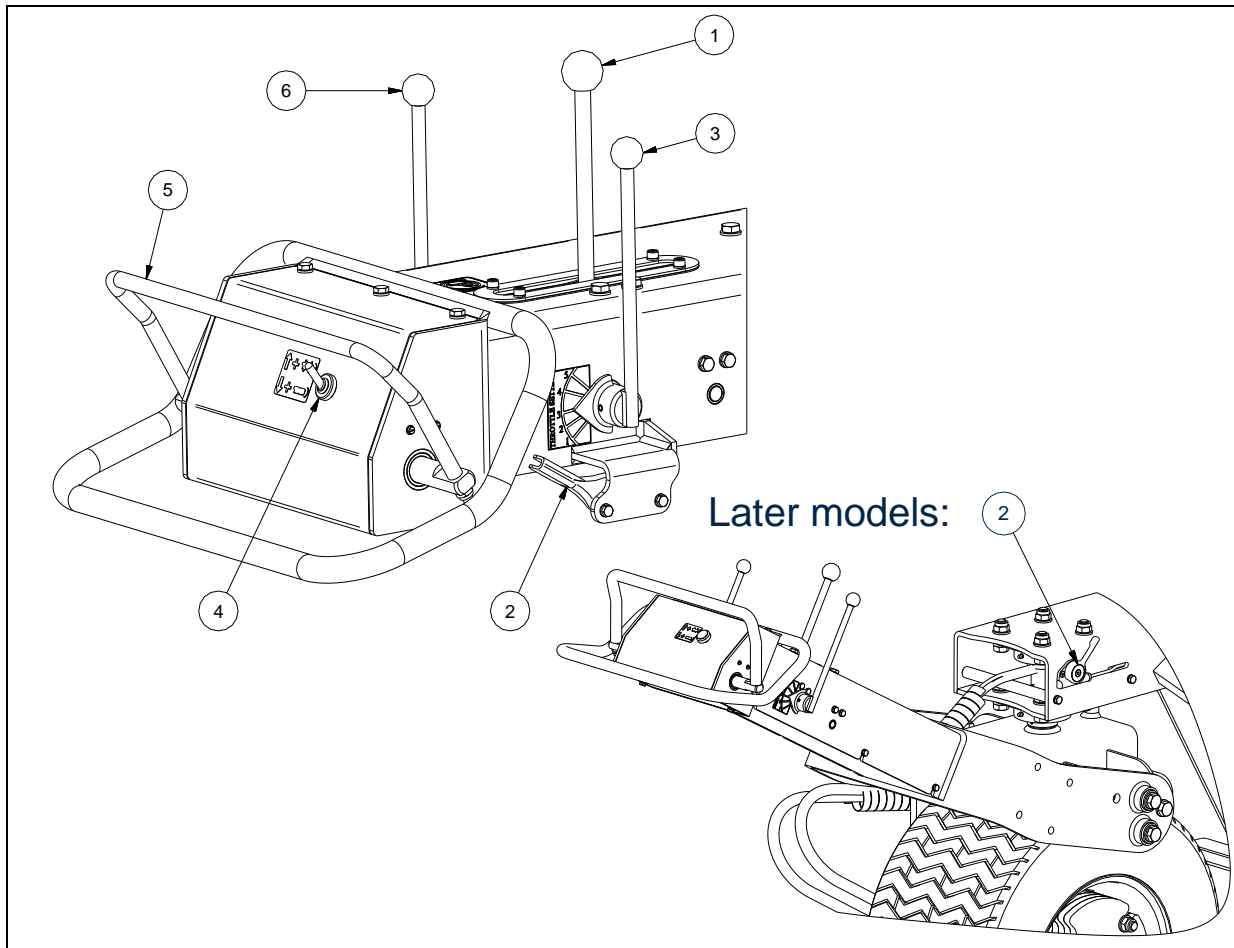

Fig. 9

Se maneja el Carrier con la ayuda de unas palancas que se encuentran en el manillar.

### **El freno de estacionamiento (1).**

El freno de estacionamiento sólo sirve para bloquear la máquina. Cuando no se utiliza el Carrier con el manillar, la máquina siempre debe estar en la posición de estacionamiento (accionado hacia el bloque de motor).

### **El acelerador (2).**

Con el acelerador se maneja la potencia de motor. Durante la labranza, la potencia siempre debe ser máxima! El acelerador se puede montar a ambos lados del manillar, depende de a qué lado del manillar el conductor va andando.

### **La palanca de velocidad (3).**

Con la palanca de velocidad se ajusta la velocidad de marcha del Carrier. Con los cinco ajustes se puede ajustar el Carrier a cinco velocidades diferentes, dependiente de las exigencias de la

máquina de labrar acoplada. De antemano es ajustado a una velocidad máxima de 3.8 km/h (2.4 mph).

Configuración	Distancia del agujero		Velocidad
1	27.5mm (1.1")	Agujero de la mitad	0,9 km/h (0,6 mph)
2	55 mm (2.1")	Agujero cuadrado	1,8 km/h (1,1 mph)
3	75mm (2.9")		2,5 km/h (1,6 mph)
4	82.5mm (3.2")	1 ½ Agujero	2,7 km/h (1,7 mph)
5	115mm (4.5")		3,8 km/h (2,4 mph)

#### **El interruptor principal (4).**

El interruptor principal conecta el acoplamiento eléctrico y por eso la toma de fuerza que conduce a la máquina de labrar.

Conecte para la labranza el interruptor principal. Cuando ahora el Carrier mueve hacia adelante y la máquina de labrar está bajándose, entonces la toma de fuerza se conectará. Esto es arreglado por interruptores en la máquina.

**SIEMPRE** desconecte el interruptor principal cuando no hay labranza.

#### **La palanca de manejar (5).**

Con la palanca de manejar, se mueve el Carrier de su sitio, tanto hacia adelante como hacia atrás. Para dejar seguir el Carrier, se debe empujar la palanca hacia abajo. Al empujar la palanca hacia arriba, también el Carrier se mueve de Usted. Siempre debe manejar el desplazamiento tranquilamente y gradualmente hasta la desviación máxima para así evitar daños a la bomba.

#### **La palanca de elevación (6).**

Con la palanca de elevación se maneja el cilindro de elevación para izar la máquina de labrar que está montado en la conexión de cumbre de 3-puntos del Carrier.

Se necesitan las piezas siguientes para trabajar con la máquina de manera correcta y segura:

#### **Ajustar la velocidad de descenso (7)**

Con la ayuda de esta válvula se puede ajustar la velocidad de descenso de los acoplados del Carrier. (Fig. 10)

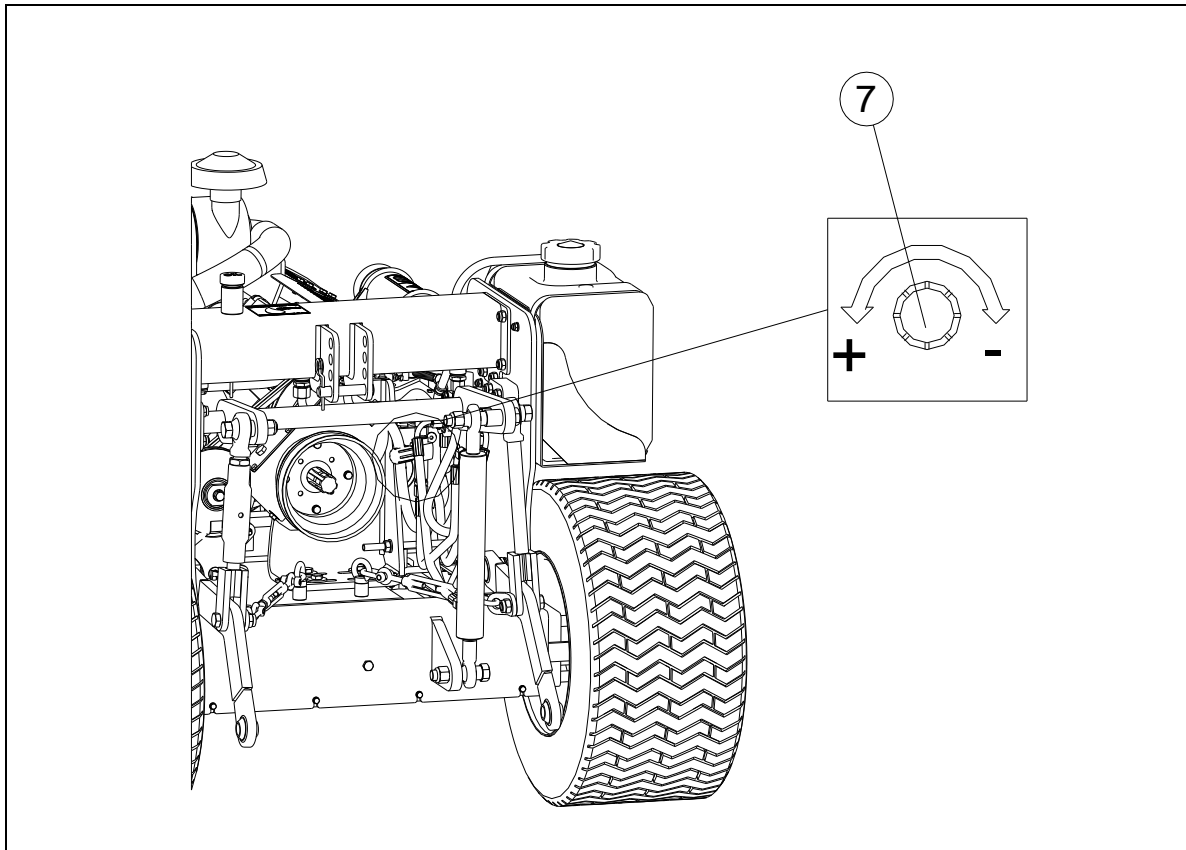

Fig. 10

**Line marker (indicador de líneas) (8)**

La máquina está proveída de un *line marker* (indicador de líneas). Combinada con el Verti-Drain 1513 si se sigue la trayectoria con agujeros precedente, a una distancia de 55mm (2.1") se pinchará una trayectoria nueva. De esta manera el usuario puede utilizar la máquina de la manera más eficaz. Cuando no se necesita el line marker, se lo puede plegar contra el armazón, en dirección al motor.

**Estrangulador (9)**

El estrangulador es una ayuda al ponerse en marcha el motor. El manejo exacto se describe en el manual del motor.

**Contador de revoluciones (10)**

El contador de revoluciones digital indica el número de revoluciones del motor. Con un número de revoluciones del motor de 3600 rpm, la toma de fuerza tiene un número de revoluciones de  $\pm 540$  rpm.

**Ponerse en marcha el motor (11)**

La llave para ponerse en marcha y parar el motor. El manejo exacto se describe en el manual del motor.

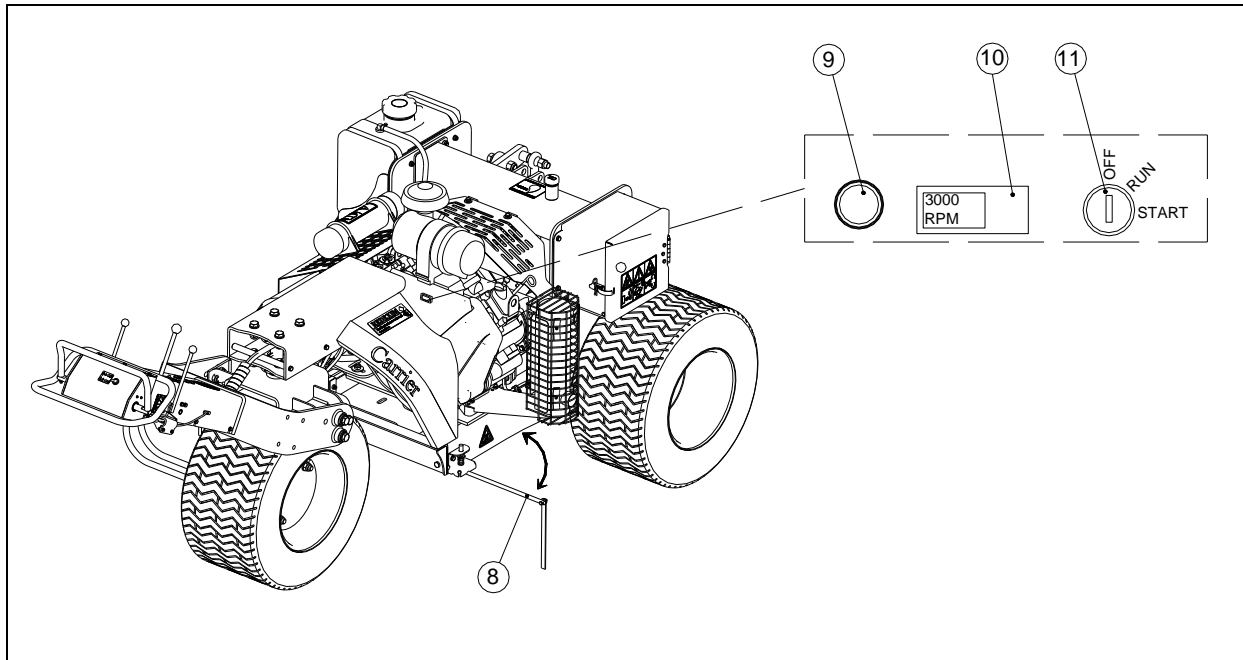



Fig. 11

## 5.0 ACOPLAR LA MÁQUINA AL CARRIER

-  **Sólo se puede usar el Carrier con máquinas aprobadas por Redexim.**
-  **Al usar máquinas no aprobadas, caduca la garantía y Redexim no es responsable de cualquier daño consecencial o lesiones.**

Procedimiento de control antes de empezar acoplando el Carrier.

- Verifique el Carrier por daños visibles y repárelos si el funcionamiento seguro de la máquina ya no está garantizado.
- Verifique si todos los tuercas y tornillos de fijación están firmes.
- Verifique si todas las pegatinas de seguridad están en la máquina y no son dañadas.  
Sin ellas **NUNCA** se puede utilizar la máquina.

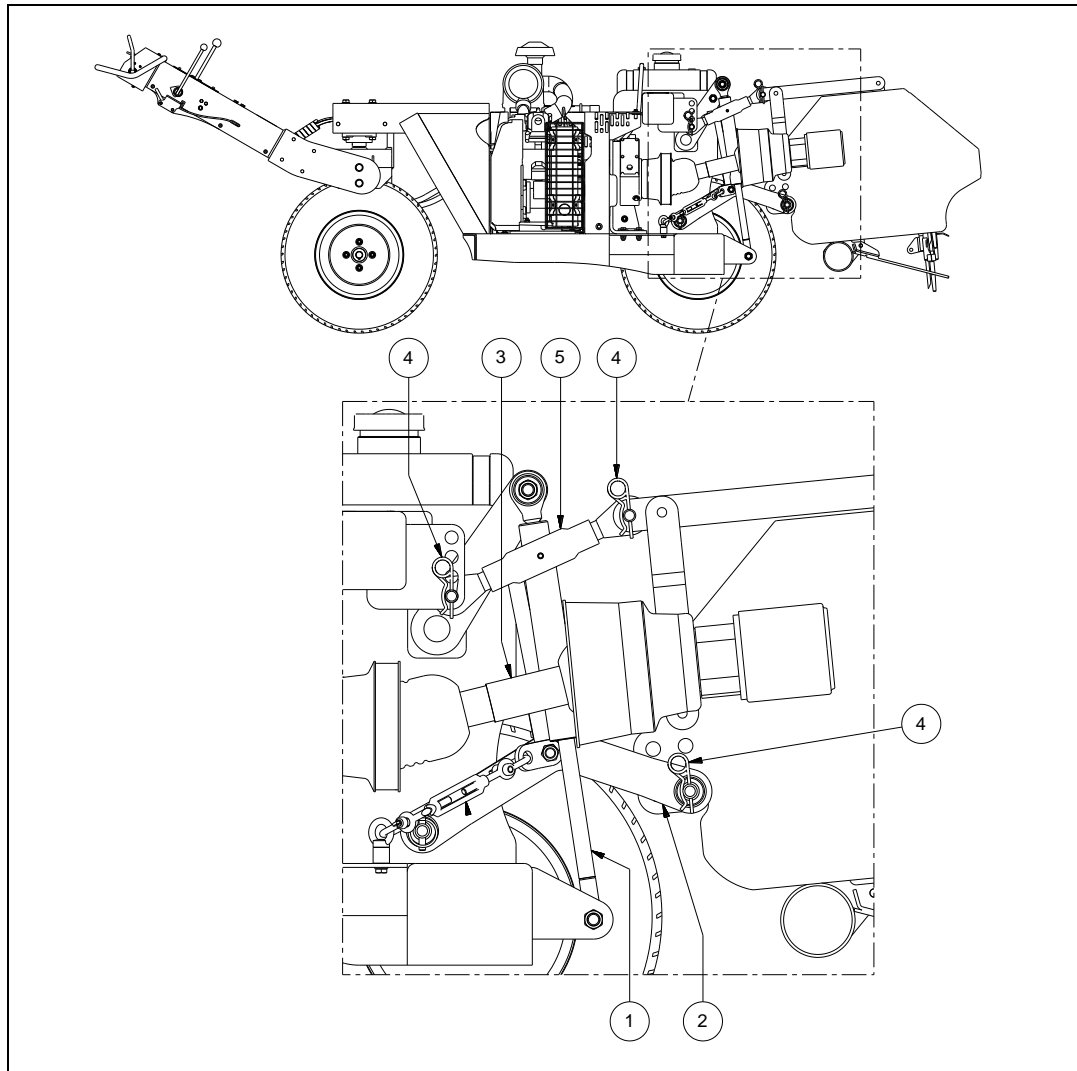

Fig. 12

El método es como sigue: (Fig. 12)

1. Deje descender las palancas de elevación inferiores (2) del Carrier con la ayuda del cilindro (1) o elevar hasta la altura de los puntos de fijación inferiores de la máquina de labrar.
2. Dé marcha atrás con el vehículo cuidadosamente, de modo que se puedan acoplar las palancas de elevación inferiores (2) del Carrier a la máquina de labrar.
3. Acople la toma de fuerza (3) al Carrier.



**¡Asegúrese de que el Carrier está bloqueado bien y no puede moverse espontáneamente!**



**¡Desconecte el Carrier antes de acoplar una máquina!**



**¡Asegúrese de que la máquina de labrar está estable y no puede descender / correr!**

4. Acople las palancas de elevación inferiores (2) del Carrier a la máquina de labrar y fijelas con los pestillos de seguridad (4).
5. Ahora monte la cabeza de sonda (5) del Carrier a la máquina de labrar y fijela con los pestillos de seguridad (4).
6. Acople la toma de fuerza (3) a la máquina de labrar.



**¡Asegúrese de que todos los pestillos de seguridad están fijados!**



**Ajuste la máquina de labrar de tal manera con la cabeza de sonda que esta durante la labranza sea perpendicular al suelo a labrar.**

7. Quite todas las piezas posibles que puedan estar de por medio, que impidan utilizar la máquina de labrar, como por ejemplo patas de apoyo y otras piezas posibles previstas para guardar la máquina de labrar.
8. Ponga el vehículo en marcha y parta.

## 5.1 ACOPLAR EL VERTI-DRAIN 1513

En caso de usar el Verti-Drain 1513

Siempre se debe acoplar la suspensión de tres puntos inferior del Verti-Drain 1513 a los puntos inferiores, colocados lo más cercano al Verti-Drain. (Fig. 13)

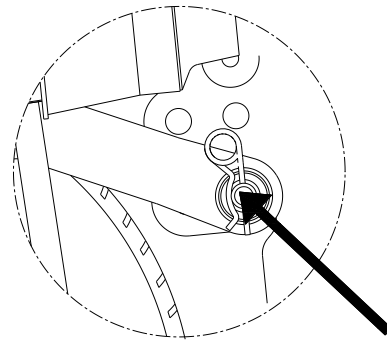

Fig. 13

## 5.2 HACER MÁS PESADAS LAS RUEDAS

En calidad de lastre se puede llenar el neumático manejado de agua. Se puede añadir anticongelante al agua.

Gire la rueda de tal manera que la válvula se encuentra en la parte superior. A continuación desenrosque la válvula roscada y coloque el niple de llenado en la abertura. Este se conecta a una manguera. El niple de llenado expulsa el aire durante el suministro de agua. Después de llenar, quite el niple y coloque la válvula otra vez.

### El volumen de llenado

El volumen máximo permitido de agua es de un 75% del volumen total del neumático. Un 25% del neumático quede llenado de aire. Así se puede hinchar el neumático de la manera normal. El peso del neumático aumenta con  $\pm 30\text{kg}$  (66 lbs).

## 6.0 TRANSPORTACIÓN DEL CARRIER

Para el Carrier en sí solo, no es permitido circular sobre vías públicas. Siempre hace falta transportar el Carrier (con o sin máquina de labrar) hacia el sitio a labrar, donde después se puede utilizar el Carrier. Visto el peso y el equilibrio del Carrier, es aconsejable descargar el Carrier sin máquina de labrar en el sistema de 3-puntos.



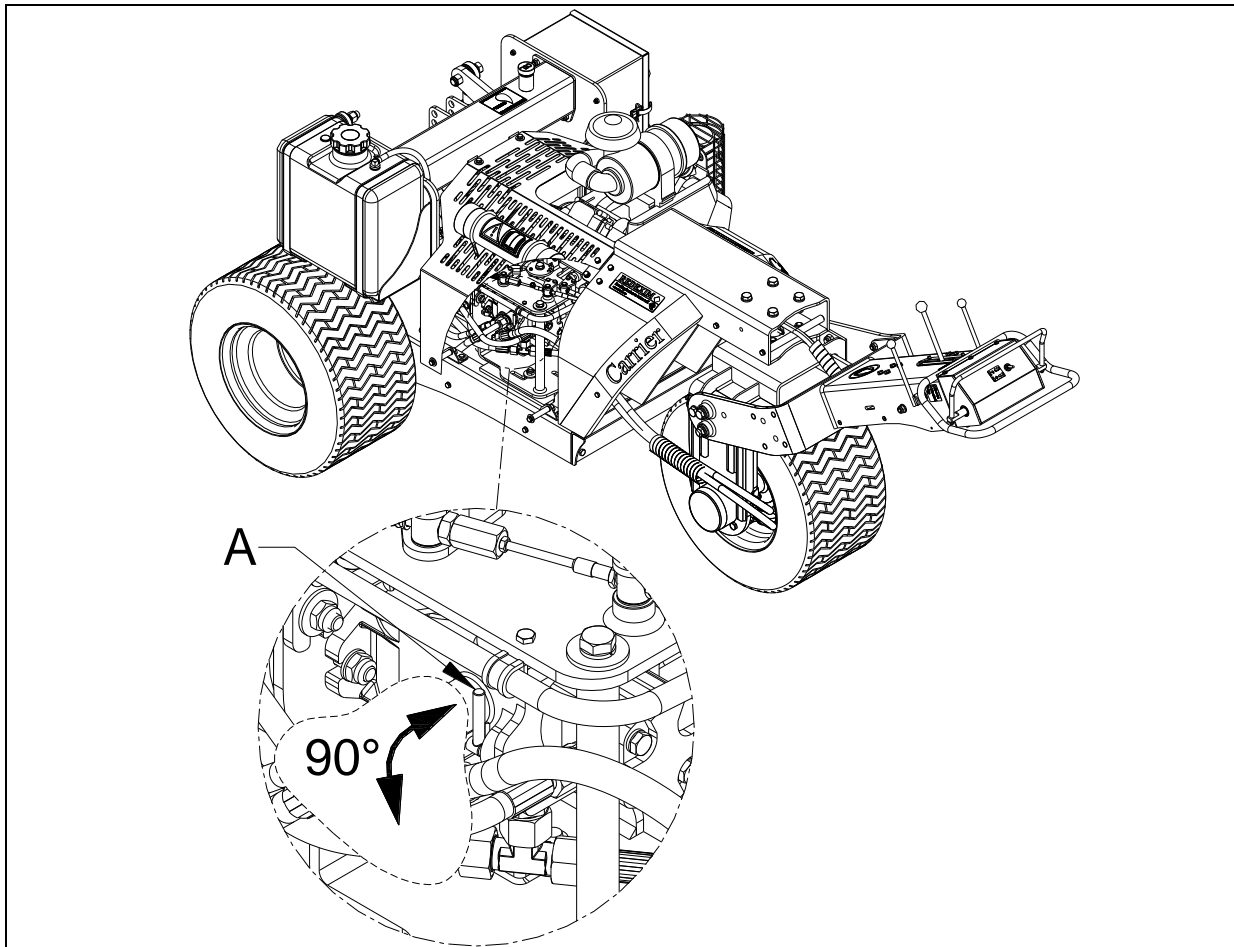

Fig. 14

En el caso de un defecto, por ejemplo, el motor puede ser el Carrier de moverse sin ponerlo en marcha. Para cambiar de sitio el Carrier sin poniéndolo en marcha, es posible poner el Carrier en punto muerto. Quite para esto la cubierta protectora principal (*main cover*) y ponga la bomba en posición punto muerto girando la palanca "A" 90° (véase la fig. 14).

- ⚠ ¡La velocidad máxima con remolque es de 2,5 km/h (1,5 mph) para evitar daños al circuito hidráulico!
- ⚠ ¡ Para evitar daños a la Carrier sólo se permite en caso de emergencia arrastrando el Carrier y NO para el transporte hacia y desde el lugar de trabajo!

## 7.0 LA VELOCIDAD DE TRABAJO

El Carrier tiene varios ajustes de velocidades de marcha de que la velocidad de trabajo máxima ha sido limitada a 3.8 km/h (2.4mph). Esto equivale la velocidad de ir andando medio y no es aconsejable cambiarlo, es decir aumentarlo.

## 8.0 UTILIZAR EL CARRIER

Antes de utilizar el Carrier en un sitio, se debe verificar lo siguiente:

1. ¿Hay objetos sueltos en el campo? Quítelos primeramente.
2. ¿Hay pendientes? El pendiente máximo en que se debe trabajar con esta máquina es de 20 grados.  
Siempre trabaje desde arriba hacia abajo.

3. ¿Hay peligro de objetos que puedan volar por el aire como por ejemplo pelotas, que puedan distraer la atención del conductor? En caso afirmativo, **NO** se puede utilizar el Carrier.
4. ¿Hay peligro de descender o correr? En caso afirmativo, posponga la elaboración hasta que las circunstancias se hayan mejorado.
5. Cuando el suelo está mojado, posponga los trabajos hasta que las circunstancias se hayan mejorado.
6. No coja curvas cortas, marche preferentemente en líneas rectas; se puede dañar el suelo.

## 9.0 EL PROCEDIMIENTO DE ARRANQUE / PARADA

El procedimiento de arranque es **MUY** importante. Si no se efectúe este procedimiento como descrito aquí abajo, pueden surgir daños serios al suelo a labrar / a la máquina (véase la fig.15).

El procedimiento de arranque es como sigue:

1. Verifique bien si el Carrier no contiene piezas aflojadas y compruebe si todas las piezas funcionan bien.

 **¡Si se constatan piezas aflojadas o piezas que no funcionan bien, primeramente hay que resolver los problemas antes de utilizar el Carrier!**

2. Conduzca hacia el sitio donde debe tener lugar la labranza.
3. Desconecte el motor.
4. Accione el freno de estacionamiento (1) de modo que el Carrier esté bloqueado.
5. Ajuste la profundidad de trabajo de la máquina de labrar estáticamente. Véase el manual de la máquina respectiva.

 **¡Asegúrese de que el vehículo está bloqueado bien con la ayuda del freno de estacionamiento y no puede moverse espontáneamente!**

 **¡Desconecte el vehículo antes de ajustar la máquina de labrar!**

 **¡Asegúrese de que el interruptor de encendido / apagado para el manejo del acoplamiento eléctrico está apagado!**

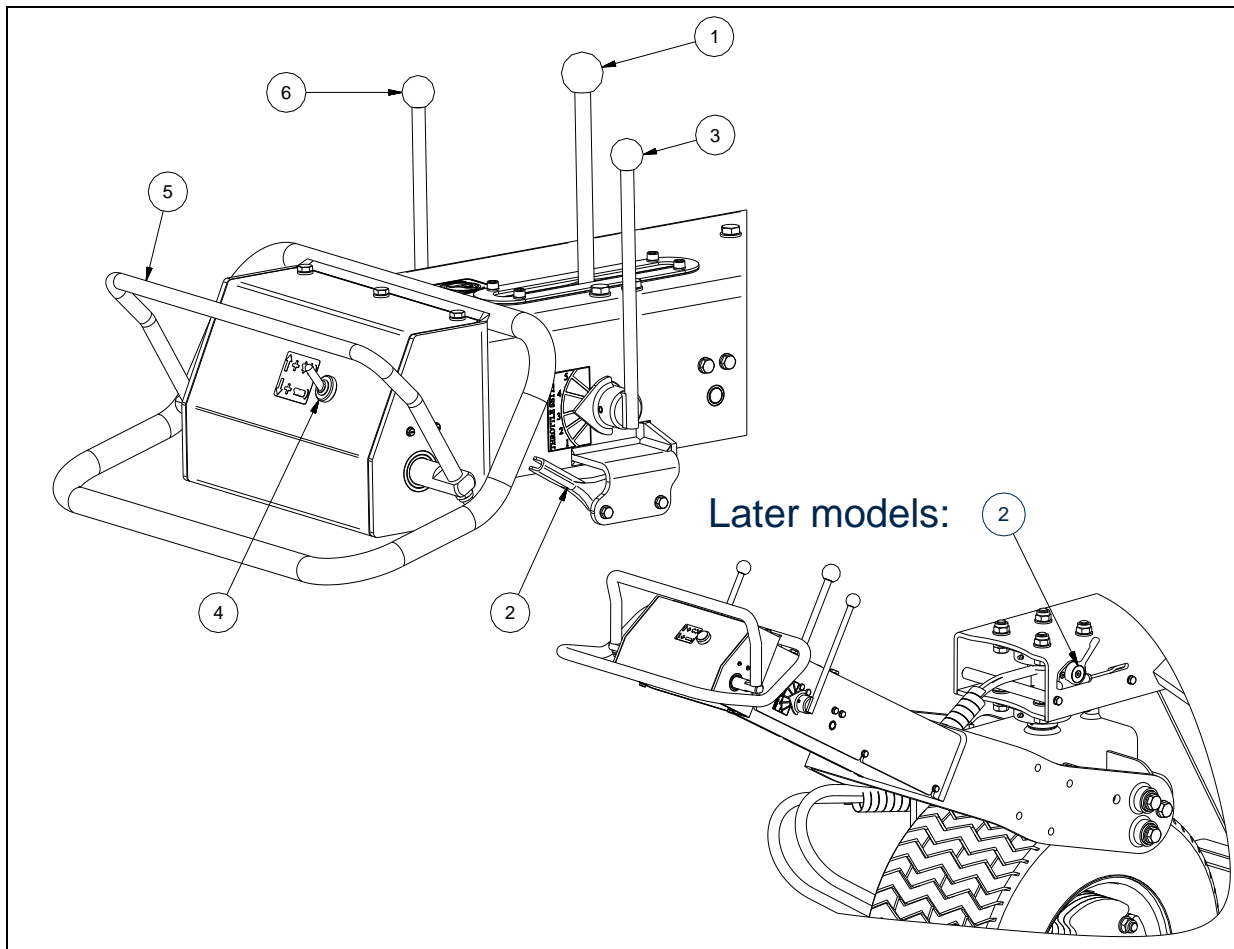

Fig. 15

6. Ponga en marcha el motor del Carrier.
7. Coloque el acelerador (2) en la posición media.
8. Ajuste la velocidad de marcha deseada con la ayuda del manejo de la palanca de velocidad (3).
9. Conecte el acoplamiento eléctrico con la ayuda de manejar el interruptor principal (4).
10. Empuje la palanca reguladora (5) hacia abajo y deje seguir el Carrier.
11. Deje que la máquina de labrar descienda manejando la palanca de elevación (6) que apunta al cilindro.
12. Coloque el acelerador (2) en la posición más alta.
13. De ser deseado, adapte la velocidad manejando la palanca de velocidad (3). Para esto primeramente se debe elevar la máquina, hacer parar la combinación, desconectar la máquina de labrar y poner el Carrier en posición de estacionamiento. Sólo después Usted puede ajustar la nueva velocidad. Ahora sigue con la labranza, sigue el procedimiento como descrito arriba.

Parar sucede como sigue:

1. Maneje el cilindro conduciendo para que la máquina de labrar sea elevada.
2. Desconecte el interruptor principal.
3. Ahora conduzca la combinación con el Carrier hacia el siguiente sitio a labrar.
4. Si ya no sigue labranza, pare el vehículo, y accione el freno de estacionamiento para bloquear el Carrier.

 **¡Asegúrese de que el vehículo está bloqueado bien y no puede moverse espontáneamente!**

5. Desconecte el acelerador.
6. Desconecte el motor.

## 10.0 DESACOPLAR LA MÁQUINA DEL CARRIER

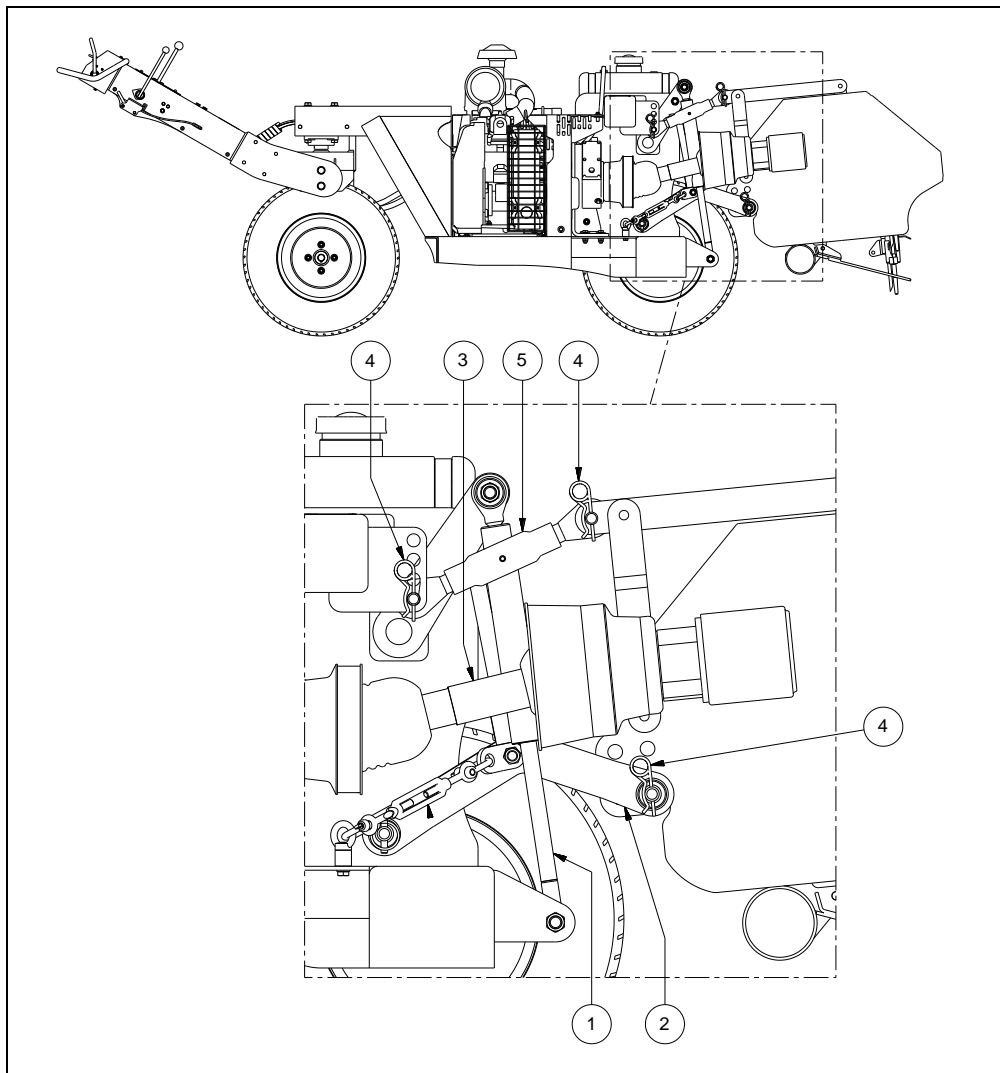

Fig. 16

Se puede desacoplar la máquina del vehículo de la manera siguiente (véase la fig. 16):

1. Conduzca el Carrier hacia un aparcamiento con un suelo estable / llano.



**¡Asegúrese de que el Carrier está bloqueado bien y no puede moverse espontáneamente!**



**¡Desconecte el Carrier antes de desacoplar la máquina de labrar!**

2. Deje que la máquina de labrar descienda con la ayuda del cilindro (1). Hágalo de una manera en que la máquina de labrar no se dañe.
3. Quite los pestillos de seguridad (4) y después la cabeza de sonda (5).
4. Quite la toma de fuerza (3).
5. Quite los pestillos de seguridad inferiores (4) y desacople las palancas de elevación inferiores (2) del Carrier de la máquina de labrar.



**¡Asegúrese de que la máquina de labrar está estable y no puede descender / correr!**



**¡Véase el manual de la máquina de labrar para saber cómo debe desacoplarla de la manera correcta!**

6. Ponga en marcha el Carrier y pártelo.

## 11.0 AJUSTAR LA TENSION DE LA CORREA DEL VENTILADOR

El Carrier tiene dos sistemas propulsados por correas del ventilador.

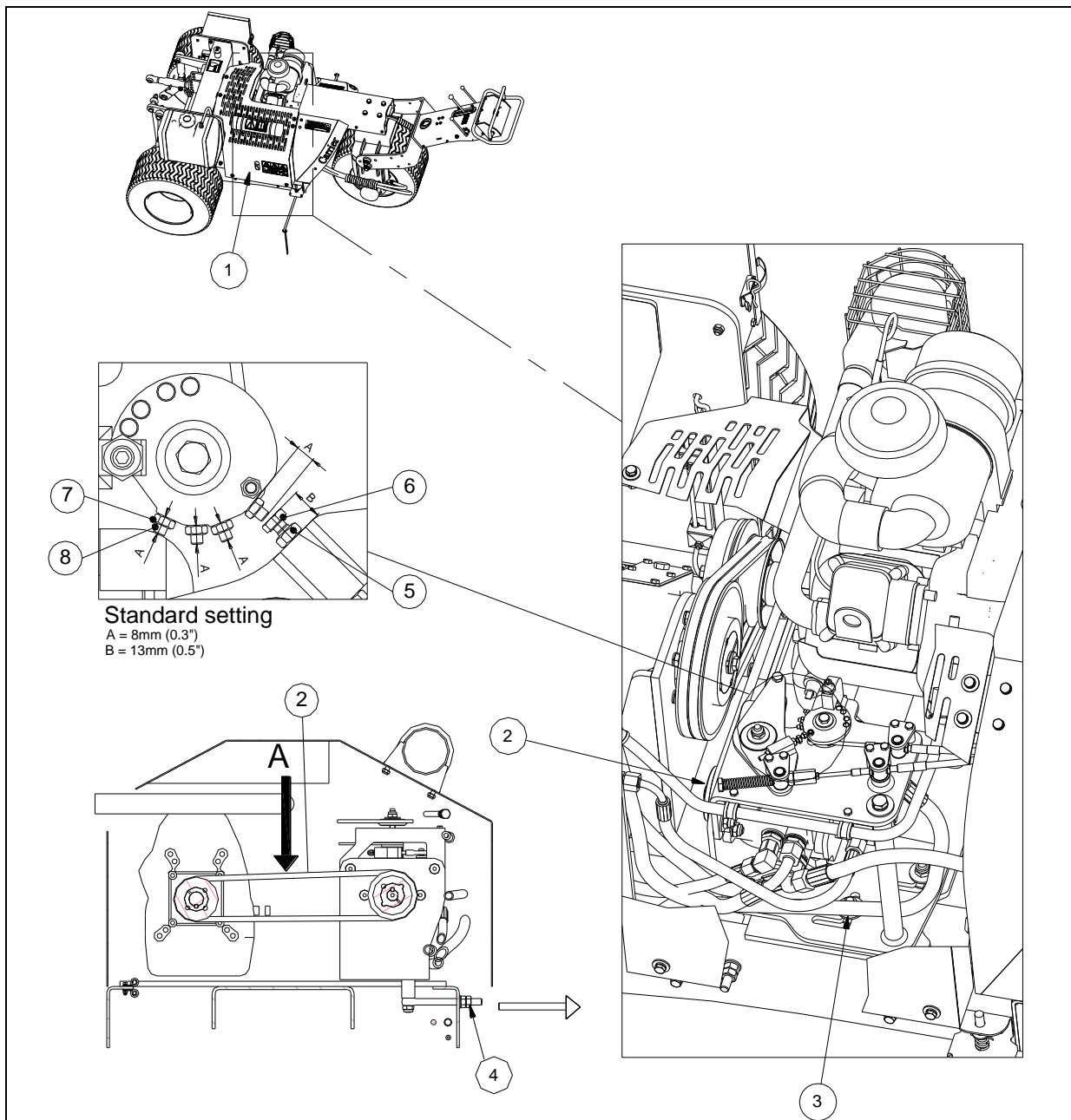

Fig. 17

Primeramente el motor propulsa la bomba por medio de una correa del ventilador. Para tensar la correa del ventilador, se debe mover la unidad de bomba completa más lejos del motor hasta que la correa del ventilador esté bajo tensión (véase la fig. 17):

1. Quite la cubierta protectora (1).
2. Primeramente desenrosque las tuercas de la unidad de bomba (2) con una vuelta.
3. Mueva la unidad de bomba hacia fuera (es decir más lejos del motor) girando las tuercas (4) para así tensar la correa del ventilador (2).
4. Verifique la tensión de la correa del ventilador colgando a punto A una pesa de 2,5 Kg (5,5 lbs). El aprieto de la correa del ventilador debe ser de 3,7 mm (0,14").
5. Vuelva a atornillar las tuercas (3).
6. Monte a continuación la cubierta protectora (1) otra vez en el sitio original.

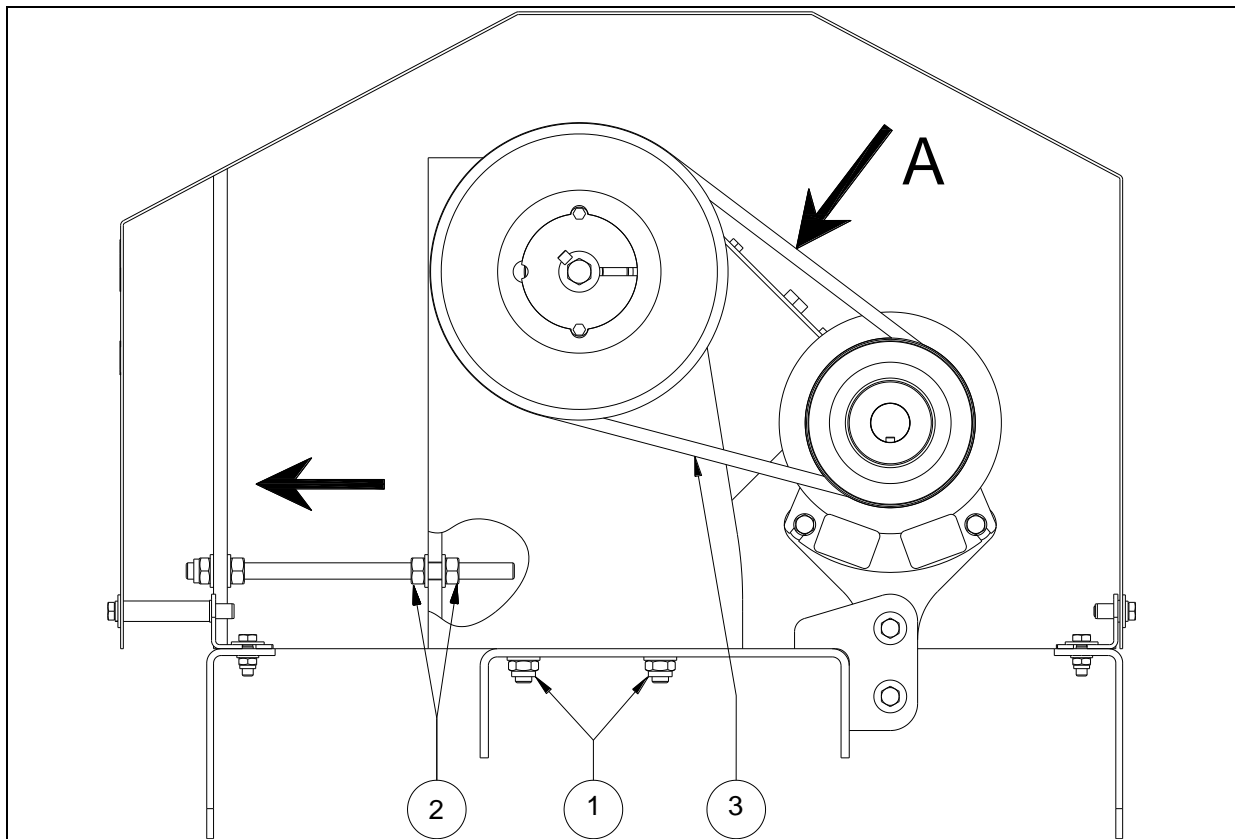

Fig. 18

Segundamente hay dos correas del ventilador que van desde el acoplamiento eléctrico a la caja de cambios que propulsa la toma de fuerza. Para tensar las correas del ventilador, hay que desplazar la caja de cambios más lejos del acoplamiento (véase la fig. 18):

1. Primeramente desatornille los tornillos y desenrosque las tuercas (1) con que la abrazadera está fijada al armazón principal, dándoles una vuelta.
2. Mueva la caja de cambios más lejos del acoplamiento, dándoles vueltas a las tuercas (2) tensando de esta manera las dos correas del ventilador (3).
3. Verifique la tensión de la correa del ventilador colgando a punto A una pesa de 2,5 Kg (5,5 lbs). El aprieto de la correa del ventilador debe ser de 2,1 mm (0,1”).
4. Vuelva a fijar las tuercas (2) cuando la tensión de la correa del ventilador es correcta.
5. Ahora vuelva a atornillar los tornillos y enroscar las tuercas (1) con que la caja de cambios está fijada al armazón principal.

## 11.1 AJUSTE FINO DE LA VELOCIDAD DE MARCHA

Si la velocidad de marcha del Carrier debe ser ajustada, se lo puede hacer ajustando el tornillo de tope de la bomba. (Véase la fig. 17):

1. Quite la cubierta protectora (1).
  - **AJUSTE DE GAMA COMPLETA:**
2. Desenrosque las tuercas (5) y desplace el tornillo de tope (6) hasta alcanzar el ajuste deseado.
3. Apriete las tuercas (5).
  - **PUESTA EN MARCHA STAND:** (a partir de modelos posteriores, compruebe en la máquina)
4. Independientemente de la tuerca (7) para cambiar de posición.
5. Girar el tornillo de ajuste (8) en la posición correspondiente a la configuración deseada.

6. Afloje la tuerca de (7).
7. Monte la cubierta protectora (1).

## 11.2 MOMENTO DE CONECTAR LA TOMA DE FUERZA

El momento de conectar la toma de fuerza es ajustado automáticamente en el Carrier cuando el utensilio que está acoplado es movido hacia abajo.

Si el momento de conectar debe ser cambiado, se lo puede hacer de la siguiente manera: (véase la fig. 19)

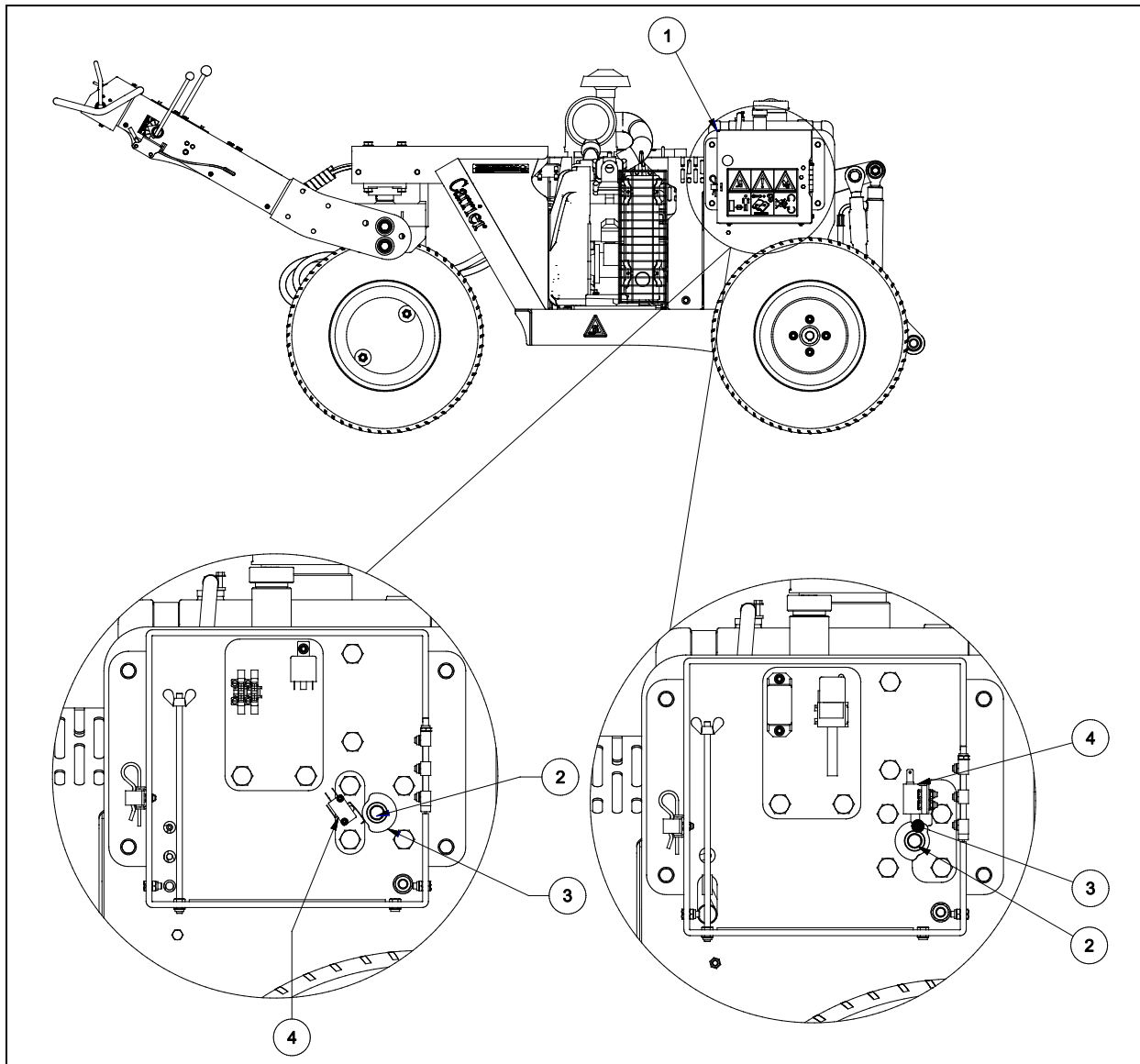

Fig. 19

1. Deje descender el utensilio hasta el punto en que la toma de fuerza debe ser conectada.
2. Desconecte el Carrier y accione el freno de estacionamiento.
3. Abra la caja de la batería (1) y quite la batería.
4. Desatornille el tornillo (2) y gire el disco (3) en sentido de las agujas del reloj, hasta que este justamente apriete el interruptor (4).
5. Atornille el tornillo (2) y vuelva a colocar la batería en su sitio.



## 12.0 ANÁLISIS DE PROBLEMAS

Problema	Causa posible	Solución
El motor no se pone en marcha / no funciona.	<p>La batería está vacía.</p> <p>Los cables están dañados.</p> <p>No hay combustible.</p> <p>No hay encendido.</p>	<p>Controle el estado de la batería. Cargue la batería o reponga la batería.</p> <p>Verifique si no hay cortocircuito en los cables.</p> <p>Controle las tomas de corriente de batería.</p> <p>Verifique el nivel de combustible. Utilice el estrangulador.</p> <p>Verifique el filtro de combustible.</p> <p>Verifique los interruptores.</p> <p>Verifique los cables.</p> <p>Verifique el encendido.</p>
Fallos hidráulicos.	<p>Fugas.</p> <p>No hay presión (capacidad de levantamiento).</p>	<p>Verifique las piezas.</p> <p>Bomba dañada.</p> <p>No hay suficiente aceite.</p> <p>Válvula de sobrepresión no ha sido ajustada bien.</p> <p>No hay propulsión de la bomba.</p> <p>El motor no funciona.</p> <p>Controle si las piezas hidráulicas han sido conectadas de manera correcta.</p>
Palanca no desciende suficientemente rápido.	Válvula de ajuste ajustada mal.	Ajuste la válvula de ajuste a la velocidad deseada.
Movimiento hacia adelante.	<p>La palanca de manejar no funciona óptimamente.</p> <p>El freno de estacionamiento no funciona.</p>	<p>Compruebe si el ajuste ha sido ajustado bien.</p> <p>Verifique el ajuste del freno.</p> <p>Cable roto, reponga el cable.</p>
Ruedas deslizan.	No hay agarre.	<p>Terreno está demasiado mojado. Espere hasta las circunstancias se mejoren.</p> <p>Terreno demasiado ondulado. Labre el terreno de una manera con lo menos ondulación posible.</p>
La correa del ventilador patina.	<p>La correa del ventilador está desgastada.</p> <p>Tensión de la correa del ventilador no está bien.</p> <p>Sobrecarga de la propulsión.</p>	<p>Reponga las correas del ventilador.</p> <p>Controle la tensión de la correa del ventilador.</p> <p>Disminuya la carga pedida de la máquina acoplada.</p>
La máquina se maneja pesadamente.	Presión de los neumáticos demasiado baja.	Aumente la presión de los neumáticos.
Ruidos crujientes durante el funcionamiento de la máquina.	Cojinetes necesitan lubricación / están desgastados.	Lubrifique los cojinetes con un lubricante EP2 / reponga los cojinetes.



## 13.0 MANTENIMIENTO

Planificación del tiempo	Punto de control / punto a lubricar	Método
Antes de <b>cada</b> puesta en funcionamiento.	<p>Verifique si no contiene tornillos / tuercas aflojados.</p> <p>Compruebe el nivel de aceite del motor + hidráulica Presencia y legibilidad de las pegatinas de seguridad. (Fig. 5)</p>	<p>Atornille los tornillos / apriete las tuercas con el momento de fuerza justo.</p> <p>Suplemento si es necesario</p> <p>Repóngalas si no están o si son dañadas.</p>
Después de las <b>primeras</b> 50 horas de funcionamiento (nueva o reparada).	<p>Lubrifique los cojinetes de la rueda delantera.</p> <p>Verifique por tornillos / tuercas aflojados.</p> <p>Controle la tensión de las correas del ventilador.</p> <p>Reponga filtros (de combustible &amp; filtro hidráulico).</p>	<p>Use lubricante EP 2.</p> <p>Atornille los tornillos / apriete las tuercas con el momento de fuerza justo.</p> <p>De ser necesario ajuste la tensión de las correas del ventilador. (Véase el capítulo 11.0) Utilice filtros originales. (Véase el Manual de Piezas)</p>
Después de <b>cada</b> 100 horas de funcionamiento o anualmente.	<p>Lubrifique los cojinetes de la rueda delantera.</p> <p>Verifique por tornillos / tuercas aflojados.</p> <p>Verifique la tensión de los neumáticos.</p> <p>Controle la tensión de las correas del ventilador / desgaste.</p> <p>Controle el desgaste de los cojinetes de deslizamiento de la suspensión de 3-puntos.</p>	<p>Use lubricante EP 2.</p> <p>Atornille los tornillos / apriete las tuercas con el momento de fuerza justo.</p> <p>Asegúrese de que la tensión de los neumáticos es de 0,5 bares.</p> <p>Ajuste la tensión de las correas del ventilador. (Véase el capítulo 11.0) O, de ser necesario reponga las correas del ventilador. De ser necesario, repóngalos.</p>
Después de <b>cada</b> 500 horas de funcionamiento o anualmente.	<p>Reponga el filtro hidráulico.</p> <p>Reponga aceite hidráulico.</p>	<p>Utilice filtro original.</p> <p>Deshágase de aceite viejo conforme a las regulaciones locales aplicables.</p>

Para mantenimiento de un motor Briggs & Stratton, véase el manual del motor. Ha sido suministrado con el Carrier.

Véase el manual de piezas para números de piezas y representaciones esquemáticas.

## 14.0 OPCIONAL: KIT DE BOTONES DE SEGURIDAD

### Important!

En primer lugar, siempre deben observarse las siguientes precauciones de seguridad: Mire siempre en la misma dirección que la dirección de movimiento de la máquina. Entonces, si avanza, mire hacia adelante. Si te mueves hacia atrás, mira hacia atrás. Planifique su ruta de operación con anticipación y sepa dónde están los obstáculos para evitar el contacto con usted y los obstáculos. Evite trabajar demasiado cerca de vallas, barandillas, edificios, otras máquinas y obstáculos en general.

El Carrier puede suministrarse opcionalmente con un botón de seguridad adicional (véase la fig. 20).

Se coloca de tal manera que en caso de posible aplastamiento, el cuerpo entrará en contacto con el botón primero antes que el resto de la máquina. El transportador se apagará inmediatamente para evitar más atrapamientos.

Para reiniciar el Carrier, gire la perilla de seguridad hacia la izquierda. El sistema ahora puede realizar el procedimiento de arranque normal.

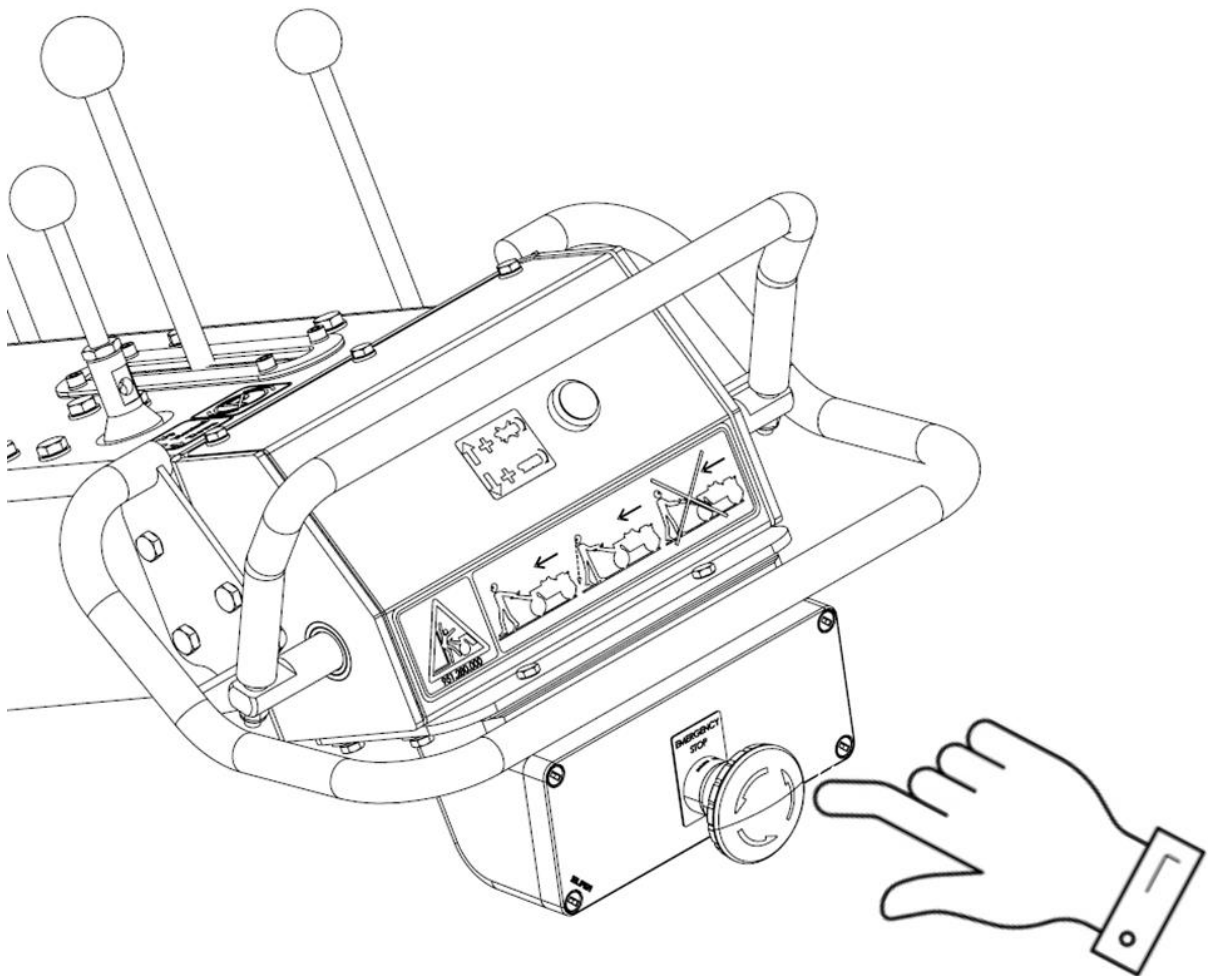

Fig. 19