

ELIMINATOR

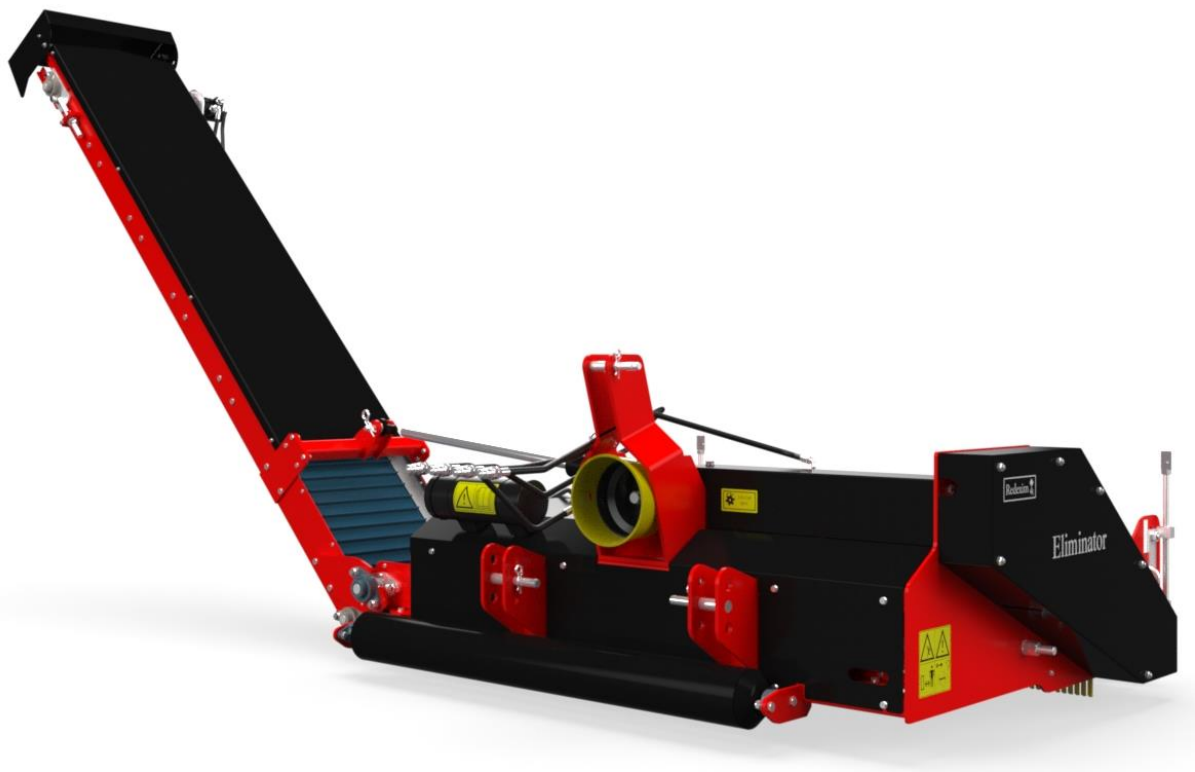

Tradução do manual de instruções original



2302 Portugese 949.120.200 PT

EU – DECLARAÇÃO DE CONFORMIDADE



Nós,

Redexim Handel- en Exploitatie Maatschappij B.V.
Kwekerijweg 8
3709 JA Zeist, The Netherlands

declaramos que esta “UK – DECLARAÇÃO DE CONFORMIDADE” é emitida sob nossa exclusiva responsabilidade e pertence ao seguinte produto:

ELIMINATOR WITH MACHINE NUMBER AS INDICATED ON THE MACHINE AND IN THIS MANUAL,

à que esta declaração se refere, está em conformidade com da diretiva:

2006/42/EC Machinery Directive

e com as normas:

- **ISO 12100-1:2010** Safety of machinery - General principles for design - Risk assessment and risk reduction
- **ISO 13857:2019** Safety of machinery - Safety distances to prevent hazard zones being reached by upper and lower limbs
- **ISO 4254-1:2015** Agricultural machinery - Safety - Part 1: General requirements

Zeist, 13-01-2023

A handwritten signature in blue ink, appearing to read 'C.H.G. de Bree', is written over a light blue horizontal line.

C.H.G. de Bree

Redexim Handel- en Exploitatie Maatschappij B.V.

UK – DECLARAÇÃO DE CONFORMIDADE



Nós,

Redexim Handel- en Exploitatie Maatschappij B.V.
Kwekerijweg 8
3709 JA Zeist, The Netherlands

declaramos que esta “UK – DECLARAÇÃO DE CONFORMIDADE” é emitida sob nossa exclusiva responsabilidade e pertence ao seguinte produto:

ELIMINATOR WITH MACHINE NUMBER AS INDICATED ON THE MACHINE AND IN THIS MANUAL,

à que esta declaração se refere, está em conformidade com da diretiva:

S.I. 2008 No. 1597 HEALTH AND SAFETY The Supply of Machinery (Safety) Regulations 2008

e com as normas:

- **ISO 12100-1:2010** Safety of machinery - General principles for design - Risk assessment and risk reduction
- **ISO 13857:2019** Safety of machinery - Safety distances to prevent hazard zones being reached by upper and lower limbs
- **ISO 4254-1:2015** Agricultural machinery - Safety - Part 1: General requirements

Zeist, 13-01-2023

A handwritten signature in blue ink, appearing to be 'C.H.G. de Bree'.



C.H.G. de Bree

Redexim Handel- en Exploitatie Maatschappij B.V.

PREFÁCIO

Estamos muito satisfeitos por ter adquirido o Eliminador. É essencial que leia cuidadosamente este manual (ou que alguém o leia por si), e o compreenda na totalidade no sentido de assegurar a vida útil e a segurança do aparelho. Não é possível qualquer operação com esta máquina sem antes compreender os conteúdos deste manual.

O Eliminador é uma máquina que remove material de enchimento da relva artificial. O Eliminador não tem qualquer fossa de retenção para sólidos; sendo assim necessária uma máquina para apanhar todo o material de enchimento residual. Primeiro, as instruções gerais de segurança são apresentadas na página que se segue: todos os operadores necessitam de as compreender e seguir. Incluímos um cartão de registo, que necessita de ser devolvido no sentido de avaliar quaisquer reclamações futuras.

Este manual de utilizador inclui muitas instruções que estão numeradas como sequência. Estas têm mesmo de ser seguidas de acordo com a respectiva sequência. As instruções de segurança estão indicadas com um . As dicas e/ou notas são indicadas com um .

Foram incluídas todas as informações e especificações técnicas em vigor no momento da impressão deste documento. As especificações de concepção poderão ser alteradas sem qualquer aviso prévio.

GARANTIAS OFERECIDAS

ESTE ELIMINADOR VEM COM UMA GARANTIA CONTRA DEFEITOS DE MATERIAL. ESTA GARANTIA É VÁLIDA POR UM PERÍODO DE 12 MESES A PARTIR DA DATA DA COMPRA. AS GARANTIAS DO ELIMINADOR ESTÃO SUJEITAS ÀS “CONDIÇÕES GERAIS PARA O FORNECIMENTO DE FÁBRICAS E MAQUINARIA PARA EXPORTAÇÃO, NÚMERO 188”, QUE FORAM PUBLICADAS SOB OS AUSPÍCIOS DA COMISSÃO ECONÓMICA DAS NAÇÕES UNIDAS PARA A EUROPA.

CARTÃO DE REGISTO

Preencha a tabela que se segue com a sua própria informação:

Número de série da máquina	
Nome do vendedor	
Data da compra	
Comentários	

! INSTRUÇÕES DE SEGURANÇA !

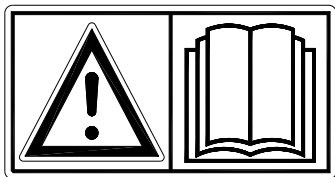

Fig. 1

O Eliminator foi concebido para uma utilização segura. Apenas possível quando forem totalmente seguidas as instruções de segurança incluídas neste manual.

Leia e compreenda (Fig. 1) o manual antes de qualquer operação com o Eliminator. Se a máquina não for operada conforme descrito no manual, poderão ocorrer ferimentos e/ou danos no Eliminator.

- (1) A máquina tem de ser operada por um operador competente e estar adequadamente ajustada à superfície a tratar.

O fabricante não assume qualquer responsabilidade perante uma utilização incompetente e danos resultantes da mesma; qualquer risco de uma utilização incompetente é da responsabilidade do respectivo operador.

Uma utilização incompetente inclui, também, não seguir o manual do utilizador, e as instruções de manutenção e reparação do fabricante.

Verifique a superfície a ser tratada antes de utilizar o Eliminator. Remova quaisquer objectos soltos e evite as irregularidades.

- (2) O Eliminator é fabricado de acordo com as mais recentes inovações técnicas, sendo, assim, de utilização segura.

Se a máquina for usada, mantida ou reparada por uma pessoa sem qualificações, poderão ocorrer riscos de ferimentos pessoais do operador e/ou terceiros. **Isto deve ser evitado!**

- (3) Qualquer pessoa que tenha sido nomeada pelo proprietário do Eliminator para operar o mesmo, manuseá-lo ou repará-lo, necessita de ter lido e compreendido na íntegra o manual de utilizador, em particular o capítulo com foco nas **Normas de Segurança**.

O operador é responsável pela operação segura do **Eliminator**.

- (4) Antes de qualquer operação, o operador é **obrigado a verificar se o Eliminator apresenta danos e defeitos visíveis**.

Quaisquer alterações no Eliminator (incluindo a sua utilização), que poderiam influenciar negativamente a sua segurança, necessitam de ser vistas de imediato. Como precaução de segurança, não é permitido fazer quaisquer ajustes ou adições ao Eliminator (excepto se foram aprovadas pelo fabricante).

A marcação CE ficará inválida e nula quando forem realizados **ajustes**, a pessoa que fez o ajuste é pois responsável pela obtenção de uma nova marcação **CE**.

Sempre que o utilize, verifique se o Eliminador possui quaisquer parafusos/porcas/peças soltas.

Verifique regularmente as mangueiras hidráulicas e proceda à respectiva substituição em caso de danos ou sinais de desgaste. As mangueiras de substituição necessitam de estar em conformidade com as exigências técnicas por parte do fabricante.

A instalação hidráulica não poderá **nunca** ter pressão antes de qualquer trabalho realizado.

NUNCA deverá utilizar o Eliminador quando as capas de protecção e os autocolantes de segurança não estiverem na máquina.

Ao operar o Eliminador todas as capas de protecção **TÊM** de estar montadas na máquina.

NUNCA gatinhe sob o Eliminador.
possível virar o Eliminador para o lado, caso seja necessário.

NUNCA saia do tractor quando o motor estiver em funcionamento.

É essencial bloquear o Eliminador no sentido de assegurar que não escorrega/funciona/se move durante a manutenção, ajuste e reparação.

Durante a manutenção, ajuste e reparação, **o motor do tractor tem sempre de estar desligado, a chave removida da ignição e a PTO desengatada.**



Fig. 2

Use apenas peças originais para manutenção ou reparação no sentido de assegurar a segurança da máquina e do seu operador.

O Eliminator poderá, apenas, ser reparado por pessoal técnico autorizado.

Mantenha um registo de reparações.

- (5) O operador necessita de seguir as instruções presentes neste manual de utilizador, bem como as instruções gerais de segurança e as normas de saúde e segurança.

Quando o Eliminator é utilizado em estradas públicas, são aplicadas as respectivas normas rodoviárias.

Não é permitido o transporte de passageiros!

Não deverá utilizar o Eliminator em espaços escuros, durante forte chuva/trovoada ou em declives com um ângulo de 20 graus ou superior.

- (6) Antes de qualquer operação com a máquina, todas as pessoas terão de estar familiarizadas com a sua operação e controlos.

Ligue o Eliminator ao veículo de condução e de acordo com as instruções.

(Atenção: Perigo de ferimentos pessoais!)

Antes de iniciar, verifique se tem uma boa visibilidade ao perto e ao longe.

Existem autocolantes de segurança no lado esquerdo e direito do quadro lateral do Eliminator, bem como nas capas frontal e lateral (Fig. 5) com uma mensagem idêntica. Estes autocolantes de segurança deverão estar sempre claramente visíveis e legíveis e terão de ser substituídos caso fiquem danificados.

NÃO são permitidas pessoas dentro da área de perigo do Eliminator sem protecção pessoal apropriada durante a respectiva operação, uma vez que existe o perigo de danos pessoais resultantes de materiais que possam jorrar. (Fig. 3).



Fig. 3



Fig. 4

Mantenha uma distância de pelo menos quatro metros! (Fig. 4)

Utilize roupa adequada: sapatos resistentes com biqueira de aço, calças compridas, o cabelo longo deverá ser apanhado com rabo-de-cavalo e não use roupas largas. Utilize protecção pessoal adequada conforme indicado nas normas de saúde e segurança em vigor.

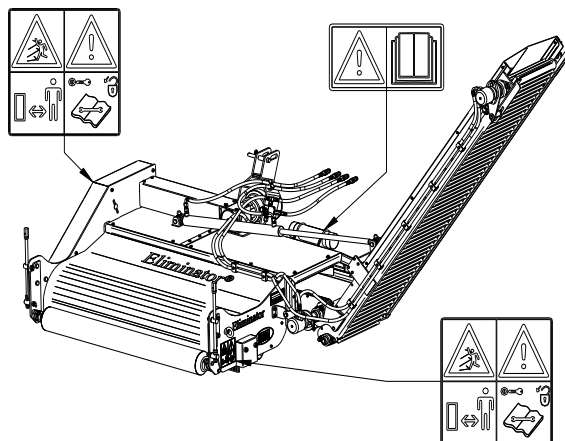

Fig. 5

(7) Localização de autocolantes de segurança. (Fig. 5)

ÍNDICE

EU – DECLARAÇÃO DE CONFORMIDADE	2
UK – DECLARAÇÃO DE CONFORMIDADE	3
PREFÁCIO	4
GARANTIAS OFERECIDAS	4
CARTÃO DE REGISTO	4
! INSTRUÇÕES DE SEGURANÇA !	5
1.0 DADOS TÉCNICOS	10
2.0 PRIMEIRA INSTALAÇÃO, REMOVER A MÁQUINA DA PALETE	11
3.0 LISTA GERAL DE PEÇAS	12
4.0 LIGAÇÃO AO TRACTOR	13
5.0 A PTO	14
5.1 O COMPRIMENTO DA PTO (Fig. 8)	14
5.2 UTILIZAÇÃO DA PTO	15
6.0 A UTILIZAÇÃO DO ELIMINADOR	16
6.1 PROCEDIMENTO ARRANQUE/PARAGEM	16
6.2 VELOCIDADE DE CONDUÇÃO	17
6.3 AJUSTE NA PROFUNDIDADE DE TRABALHO	18
6.4 AJUSTE DA TENSÃO DO CINTO EM V	19
6.5 ALINHAMENTO DA CORREIA TRANSPORTADORA	20
7.0 TRANSPORTE DO ELIMINADOR	21
8.0 MANUTENÇÃO	22
9.0 ANÁLISE DE PROBLEMAS	23

1.0 DADOS TÉCNICOS

Modelo	Eliminador
Largura de trabalho	1500 mm
Profundidade de trabalho (aquando da utilização de uma nova escova)	0mm - 40mm (0"-1.5")
Velocidade de funcionamento	0 - 5 Km/h 0 - 3 mph
Peso	600 Kg (1320 lbs)
Tractor recomendado	35 HP. Capacidade de elevação – 900 kg
Capacidade máxima (teoricamente na velocidade máxima; 5 km/h (3mph))	7500 m ² /h (80730 ft ² /h)
Dimensões	C x L x A 1625 x 2120 x 2120 mm 64" x 83,5" x 83,5"
Ligação de três pontos.	CAT. 1 / 2
Óleo da caixa de velocidades	SAE 30
Componentes padronizados	Estrutura com rolamento traseiro ajustável. Cinto de descarga, cinto de elevação, cilindro da lança, manual de utilizador e caixa com equipamento.

2.0 PRIMEIRA INSTALAÇÃO, REMOVER A MÁQUINA DA PALETE

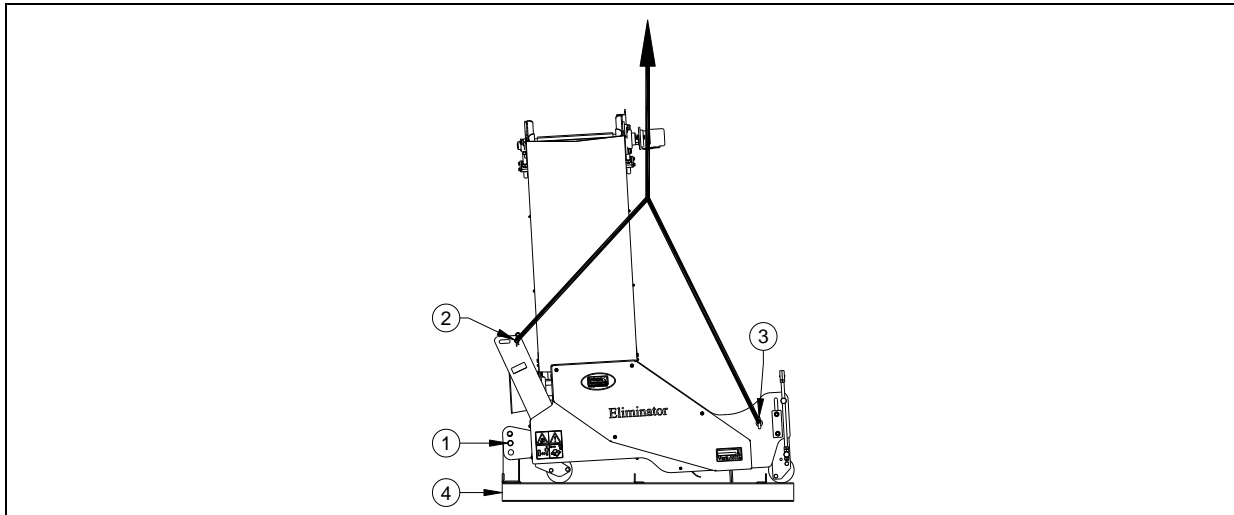

Fig. 6

A máquina é entregue com um cinto de elevação em posição de transporte numa paleta. Para remover a máquina e prepará-la para utilização, necessita de efectuar o seguinte (ver Fig..6):

⚠ !! NUNCA GATINHE SOB A MÁQUINA !!

1. Remova os pins de 3 pontos inferiores 1 que fixam a paleta à máquina.
2. Fixe um cabo ao pin de barra superior 2 e aos pontos de elevação 3 em ambos os lados da máquina.

⚠ Assegure-se de que o cabo/a grua/ o elevador poderá elevar pelo menos 1000kg (2200 lbs).

3. Eleve a máquina para fora da paleta 4.

⚠ !! ATENÇÃO E MANTENHA-SE A DISTÂNCIA !!

4. Baixe a máquina cuidadosa e lentamente até que ambos os roamentos estejam na superfície.
5. Verifique se a máquina tem parafusos/porcas soltas ou quaisquer outras peças soltas.
6. Verifique se as peças hidráulicas (mangueiras, engrenagem etc.) estão ligadas à máquina de forma firme.

3.0 LISTA GERAL DE PEÇAS

A figura 8 apresenta uma série de peças importantes:

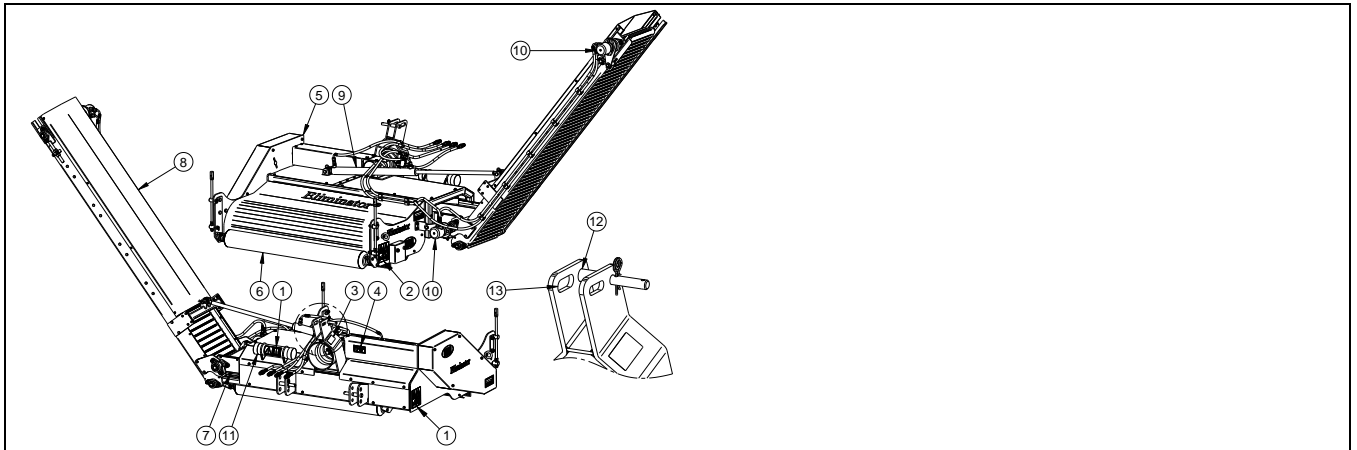

Fig. 7

1. Autocolante de segurança 900.280.402, leia primeiro o manual de utilizador antes de utilizar/caixa de ferramentas.
2. Autocolante de segurança 933.280.402, os observadores que não usem protecção pessoal adequada precisam de estar a pelo menos 4 metros de distância da máquina. Cuidado com o material que jorre!

⚠ Todos os autocolantes de segurança deverão estar sempre claramente visíveis e terão de ser compreendidos.

3. Número de série do autocolante.
4. O autocolante da PTO que indica a direcção de rotação e o número de rotações.
5. Estrutura principal com escova rotativa.
6. Unidade de ajuste (rolamento traseiro) para ajuste da profundidade de trabalho.
7. Cinto de descarga.
8. Cinto de elevação.
9. Cilindro de lança.
10. Motores hidráulicos.
11. Caixa do manual de utilizador com equipamento.
12. Abertura para o modo de transporte e modo fixo de ajuste.
13. Orifício encaixado para superfície dependente do modo de ajuste.

4.0 LIGAÇÃO AO TRACTOR

Verificar os procedimentos a serem levados a cabo antes da ligação do Eliminator.

- Verifique se o Eliminator tem sinais visíveis de danos e proceda às respectivas reparações quando não possa ser garantida uma operação segura como respectivo resultado.
 - Verifique se todos os parafusos e porcas se encontram firmes.
 - Verifique se todas as capas de protecção e todos os autocolantes de segurança na máquina estão presentes na mesma e não danificados.
- A máquina **NUNCA** poderá ser usada sem estes itens.

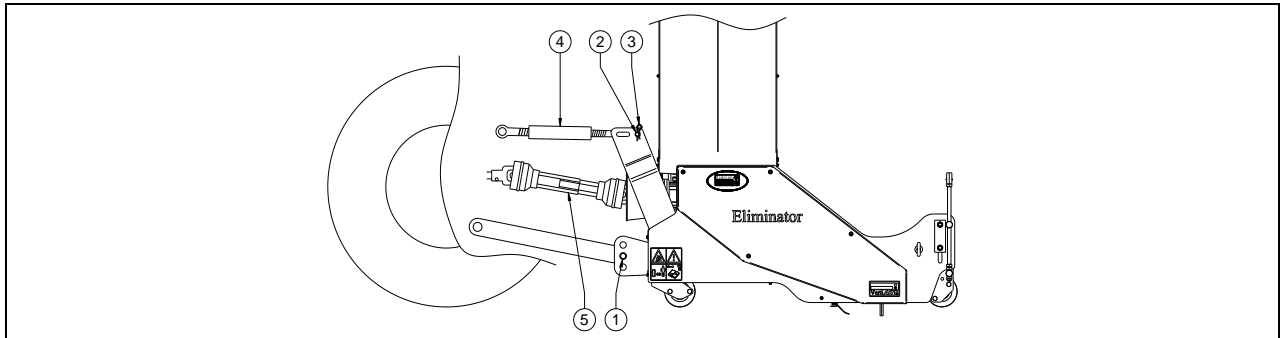

Fig. 9

O Eliminator é ligado ao tractor com uma ligação de 3 pontos.

O método é o seguinte: (Fig. 9)

1. Remova os pins de 3 pontos 1 e 2.
2. Depois recue o tractor lentamente, até que os braços da ligação inferior possam ser ligados à estrutura.
3. **⚠!! Assegure-se de que o tractor está bloqueado e não se possa mover sozinho !!**
4. **⚠!! Desligue o tractor antes de sair do mesmo !!**
5. Ligue os braços de ligação inferior com os pins 1 da ligação de 3 pontos e fixe os mesmos com os pins de retenção incluídos.
6. Ajuste o estabilizador do tractor para uma volta lateral de 100 mm.
7. Monte a barra do seu tractor e rode-a até que atinja a mesma altura que a ligação 3 de 3 pontos superior (modo de transporte) do Eliminator.
8. Ligue a barra superior 4 com a caneta 2 à estrutura; trancando o pin 2 com o pin de retenção 3 (incluído).
9. Rode a barra superior para dentro para aumentar a tensão na barra.
10. Ligue a PTO 5 ao eixo da PTO do tractor e o Eliminator.

!! Assegure-se de que todos os pins de ligação estão seguros !!

11. Ligue as mangueiras hidráulicas ao tractor.
12. Engate o tractor e eleve o Eliminator da superfície.

. !! Assegure-se de que a máquina é elevada o mais possível com a superfície. Use um dos três orifícios da ligação inferior de 3 pontos para conseguir esta situação.

!! Assegure-se de que o Eliminator não toca no tractor durante a elevação.

5.0 A PTO

A PTO é uma prática muito importante. Se foi correctamente instalada e mantida, assegura o funcionamento do tractor e a sua segurança. A PTO tem o seu próprio certificado CE. Leia o manual da PTO, irá encontrá-lo na PTO.

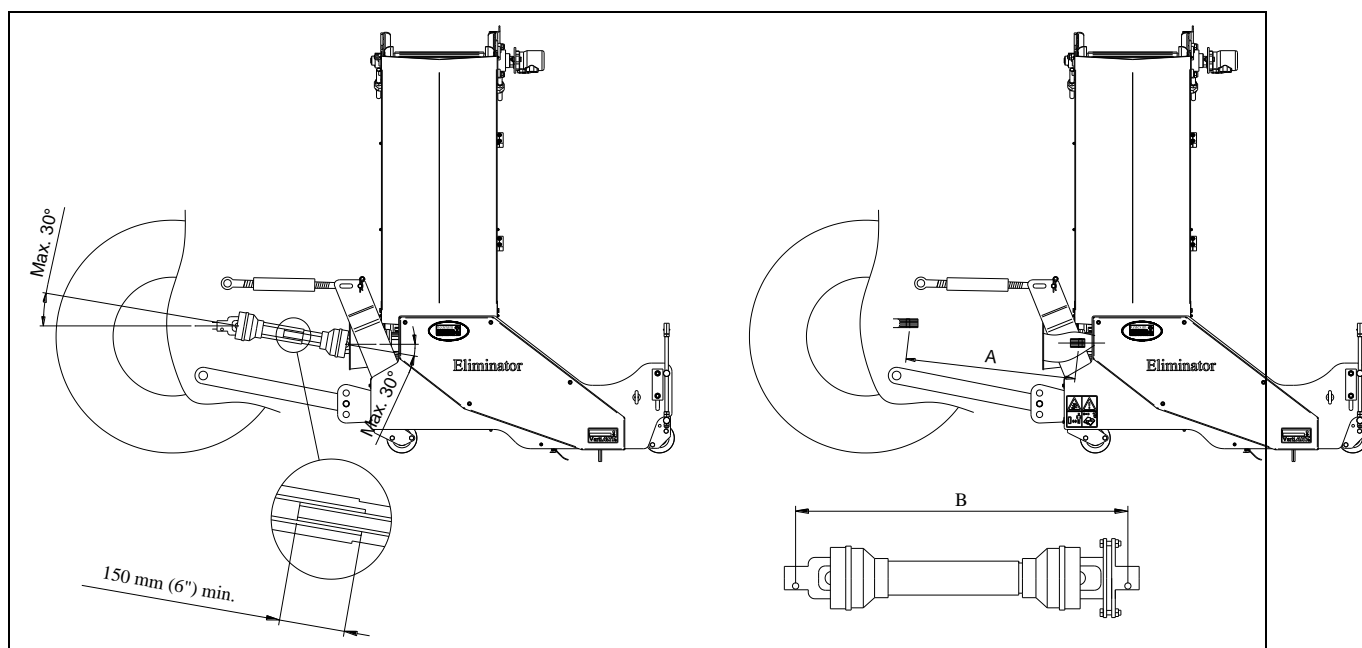

Fig. 8

5.1 O COMPRIMENTO DA PTO (Fig. 8)

O comprimento da PTO é muito importante. Quando é demasiado longo, irá danificar a engrenagem do tractor e/ou o Eliminator.

Quando o comprimento de sobreposição dos tubos é inferior a 150 mm (6"), a PTO poderá ficar danificada.

⚠ !! O comprimento altera-se quando a máquina é elevada ou quando é utilizado outro tractor !!

Siga este procedimento para ajustar a PTO no sentido de corrigir o comprimento, se a estiver a utilizar pela primeira vez ou aquando da utilização de outro tractor:

1. Ligue o Eliminator ao tractor, conforme descrito no capítulo 5.0.
2. **⚠ !! Desligue o tractor e assegure-se de que o tractor está bem bloqueado e não se possa mover sozinho !!**
3. Baixe o Eliminator na superfície até que esteja estável nos seus rolamentos frontal e traseiro.
4. Meça a distância A entre a ligação PTO do tractor e a do Eliminator, de chaveta a chaveta.
5. Meça a distância B da ligação PTO do modo mais curto entre o pino e o parafuso de bloqueio.
6. Divida a PTO em duas partes e remova as capas de protecção em ambas as extremidades.
7. As extremidades dos tubos e as capas de segurança necessitam de ser encurtadas: $(B - A) + 75 \text{ mm (3")}$.
8. Rectifique todas as secções, utilize alguma gordura e volte a montar todas as peças novamente.
9. Monte a PTO, usando um pino de engate de segurança na lateral do Eliminator.
10. Ligue a outra extremidade da PTO ao tractor.
11. Verifique a sobreposição dos tubos.

⚠ !! Nunca utilize a máquina com a capa de protecção da PTO danificada; Primeiro substitua-a !!

5.2 UTILIZAÇÃO DA PTO

Os seguintes itens necessitam de ser verificados no sentido da PTO ser usada correctamente:

1. O ângulo dos pivots nunca poderá exceder 30 graus durante a operação.
2. Os pivots necessitam sempre de estar alinhados.
3. Os tubos têm de se sobrepor pelo menos 150 mm.
4. Nunca utilize a máquina com a capa de protecção da PTO danificada.

6.0 A UTILIZAÇÃO DO ELIMINADOR

Antes de utilizar o Eliminador em qualquer local, terá de verificar as seguintes necessidades:

1. Existem objectos soltos presentes no campo?
2. Existem declives? O Eliminador pode ser usado em declives até 20 graus. Trabalhe sempre do topo para baixo.
3. Existe perigo de objectos voadores (por exemplo bolas) que poderiam distrair o condutor? Se sim, o Eliminador **NÃO PODERÁ** ser usado.
4. Existe perigo de afundamento ou escorregamento? Se sim, adie a operação até que as condições melhorem.
5. Se a superfície estiver húmida, adie a operação até que as condições melhorem.
6. Se a máquina estiver a vibrar muito fortemente, baixe a velocidade da PTO.
7. A relva poderá ser efectuada 2 a 3 vezes na mesma direcção para conseguir uma remoção precisa do material de enchimento.
8. **Não rode; isto poderia causar danos na superfície.**

6.1 PROCEDIMENTO ARRANQUE/PARAGEM

O procedimento de arranque é **MUITO** importante. Se este procedimento não for levado a cabo conforme indicado de seguida, poderão ocorrer sérios danos na superfície/máquina.

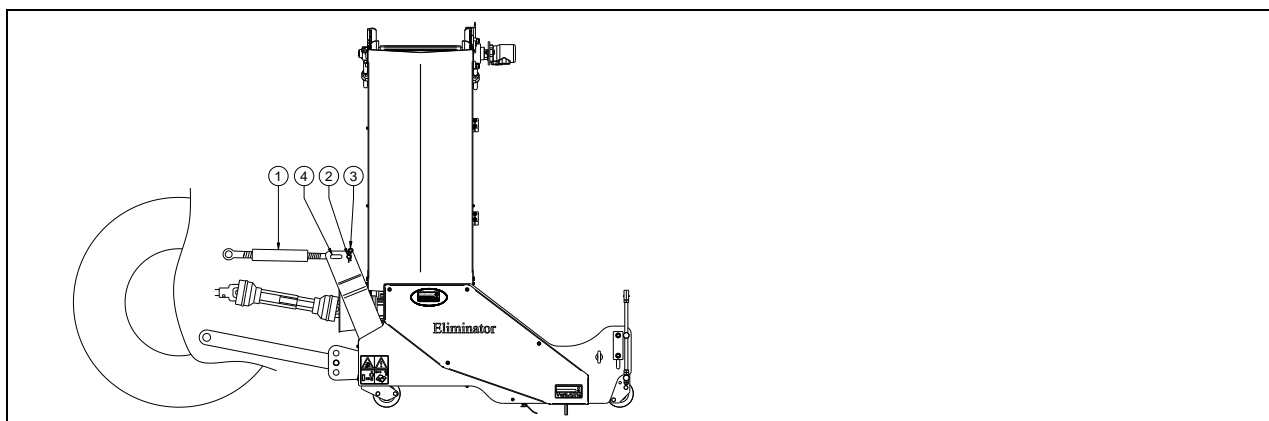

Fig. 10

O procedimento de arranque é o seguinte: (ver Fig. 10)

1. Verifique se o Eliminador não possui peças soltas e se todas as peças funcionam de forma correcta.
⚠ !! No caso de serem encontradas peças soltas ou peças que não funcionem de forma correcta, reporte estes problemas antes de utilizar o Eliminador !!
2. Leve a máquina para o local onde a operação deverá ter lugar.
⚠ !! Atenção, assegure-se de que o cinto de elevação se encontra no modo de transporte (Ver capítulo 7.0).
3. Baixe o Eliminador cuidadosamente na superfície a ser tratada.
4. Assegure-se de que o rolamento traseiro ajustável está totalmente rodado ou pelo menos longe o suficiente para assegurar que a escova não remove demasiado material de enchimento. Ver capítulo 6.3 para um ajuste da profundidade.
⚠ !! Assegure-se de que o tractor está correctamente bloqueado para garantir que não se possa mover sozinho !!
⚠ !! Desligue o tractor antes de sair do mesmo !!
5. Se necessário, a barra superior 1 poderá ser colocada no modo dependente da superfície no orifício encaixado 4. Coloque o cinto de elevação na posição de trabalho.
6. Mova o tractor para a engrenagem correcta.
7. Engate os cintos hidráulicos.

8. Engate a PTO com um número baixo de rotações e lentamente aumente-o para a válvula máxima de 540 rpm.
9. Mova para a frente e aumente a velocidade para um máximo de 5 km/h (3mph) Ver capítulo 6.2.
10. Assegure-se de que o Eliminador se encontra na mesma velocidade que a fossa de retenção para sólidos externa.
11. Se a profundidade necessária não tiver sido conseguida, necessita de baixar a escova e começar novamente o procedimento.

A paragem é feita da seguinte forma:

1. Assegure-se de o tractor não se move.
2. Desligue a PTO para garantir que a escova não se move.
3. Desligue as correias transportadoras assim que não tiverem mais qualquer material de enchimento.
4. Ajuste o cinto de elevação para o modo de transporte.
5. Eleve o Eliminador do piso.
6. Leve a máquina para o local seguinte e inicie o procedimento, conforme descrito acima.

6.2 VELOCIDADE DE CONDUÇÃO

A velocidade de condução máxima durante a operação está limitada a 5 km/h (3mph) A velocidade ideal é determinada pela quantidade de material de enchimento que necessita de ser removida. Quando existe a necessidade de ser recolhido mais material de enchimento, a velocidade necessita de ser reduzida para conseguir os melhores resultados. Isso depende das condições da relva artificial e não tem um valor fixo. A velocidade máxima acima mencionada é uma medida de segurança para evitar um desgaste excessivo e danos na máquina e na superfície.

6.3 AJUSTE NA PROFUNDIDADE DE TRABALHO

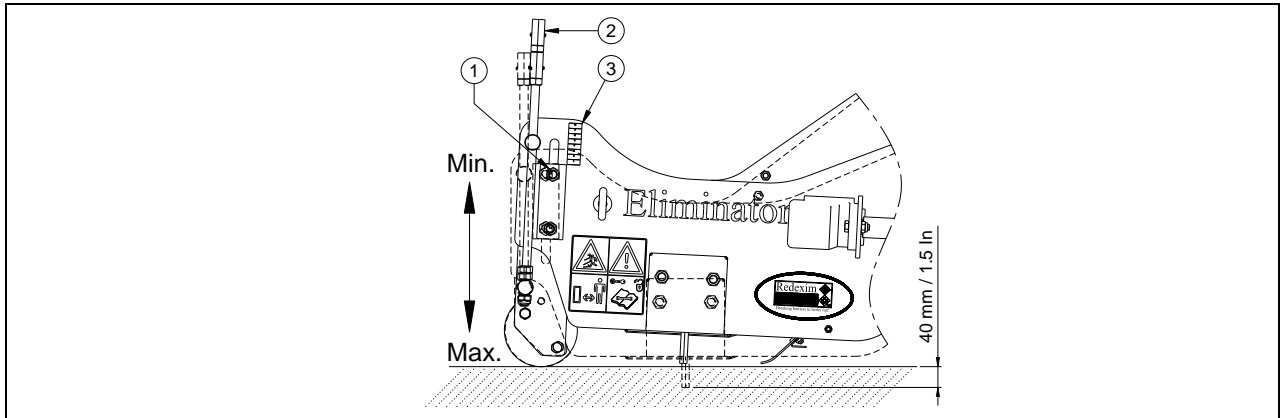

Fig. 11

A profundidade de trabalho da escova poderá ajustada por meio do rolamento traseiro. A profundidade de trabalho da escova poderá ajustada por meio do rolamento traseiro. O procedimento é o seguinte: (ver Fig. 11)

!! Assegure-se de que o tractor/Eliminador está bem bloqueado e não se move sozinho !!

!! Desligue o tractor antes de sair do mesmo !!

1. Solte os parafusos 1 em ambos os lados da máquina rodando um pouco.
Está incluído um conjunto de chaves fixas; localizado no manual /caixa de equipamento (ver Fig. 7).
2. Utilize as chaves fixas fornecidas para ajustar os pés do cartucho 2 e a profundidade de trabalho.
3. Ajuste ambos os lados da máquina para que tenha uma altura igual. Assegurando, assim, que é removida a mesma quantidade de material de enchimento em toda a área de trabalho. Utilize os autocolantes de indicação 3.
4. Aperte os parafusos 1 novamente em ambos os lados da máquina.

Uma vez que a relva artificial difere muito, a profundidade de trabalho irá necessitar de ser verificada por meio de experimentação. A profundidade máxima possível de 40 mm é um valor teórico e irá indubitavelmente diferir em termos reais.

É possível que o material de enchimento seja pressionado de tal forma que o mesmo não seja suficientemente removido e a profundidade de trabalho não seja conseguida de uma só vez. Necessita de operar a máquina uma segunda e terceira vezes para conseguir o resultado desejado. Quando o material de enchimento parece ainda pressionado, assegure-se de que é solto antes de recomeçar o procedimento.

6.4 AJUSTE DA TENSÃO DO CINTO EM V

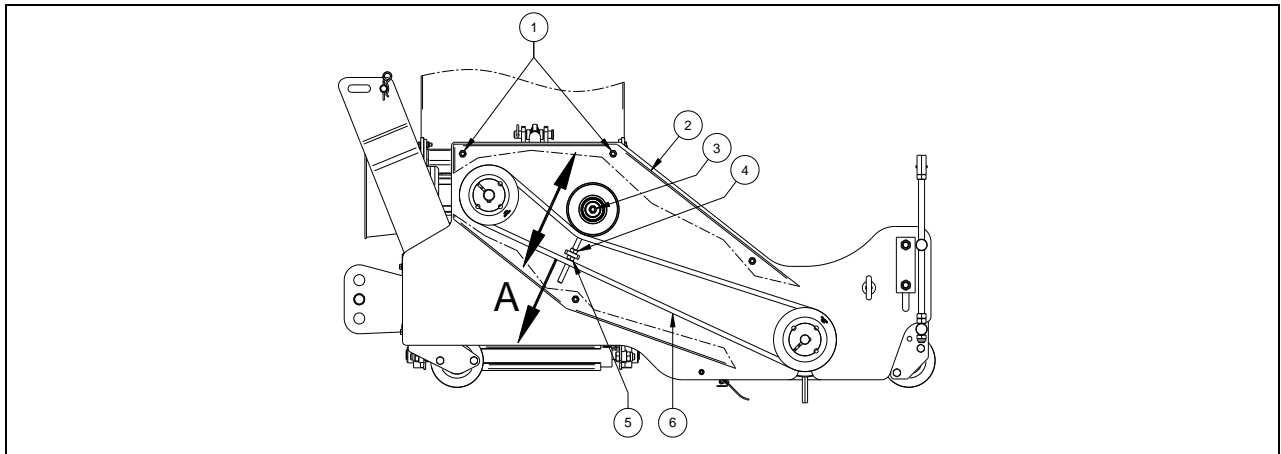

Fig. 12

O Eliminador vem sempre com um rolamento de tensionamento ajustável que retém a tensão nos cintos em V,

À medida que a máquina for sendo utilizada, a cadeia de tracção irá ficando desgastada. O que poderá resultar no escorregamento dos cintos em V, sendo necessária uma retenção.

O ajuste no rolamento de tensionamento é levado a cabo da seguinte forma (ver Fig. 12):

⚠ !! Assegure-se de que o Eliminador está bem bloqueado e não se move sozinho !!

⚠ !! Assegure-se de que o eixo da PTO foi bem desconectado do Eliminador !!

1. Remova todos os parafusos 1 e a capa de protecção 2.
2. Desaperte o parafuso 3.
3. Solte o parafuso 4 um pouco, dependendo de quanta tensão necessita de ser adicionada ao cinto em V 6.
4. Utilize os parafusos 5 para ajustar a tensão no cinto em V.
5. Verifique a tensão do cinto em V puxando o ponto A com uma tensão de 3,8 kg (8,4lbs). A extensão tem de ser até 9 mm (0,35").
6. Volte a apertar o parafuso 4.
7. Aperte o parafuso 3.
8. Substitua a capa de protecção 2 e monte todos os parafusos 1.

6.5 ALINHAMENTO DA CORREIA TRANSPORTADORA

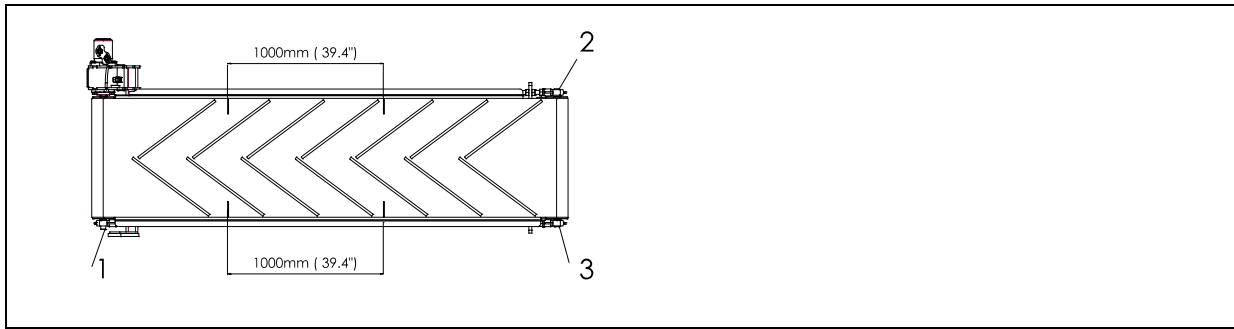

Fig. 13

Se a correia transportadora começar a escorregar ou a mover-se lateralmente após algum tempo ou após nova instalação, utilize as instruções descritas abaixo para voltar a tensionar: (Ver figura 1)

1. Verifique primeiro se os rolos e o interior da correia transportadora estão limpos. Se necessário limpar as peças poluídas.
2. Desenrosque a correia e coloque em ambos os lados do cinto 2 marcas de medição a uma distância de 1000mm (39,4 ").
3. Ajuste as chaves (2 + 3) em ambos os lados uniformemente até que a distância entre as marcas tenha aumentado para uma dimensão inicial de 1004 mm (39,5 "). Realizar ajustes em ambos os lados em pequenos passos.
4. Execute a correia transportadora apenas lentamente para que qualquer tendência ao escoamento possa ser detectada rapidamente e rectificada antes de ocorrer qualquer dano.
5. Se a correia continuar a deslizar, ajuste as chaves uniformemente até um máximo de 1010 mm (39,8 ").
6. Se as correias transportadoras tendem a se mover para a esquerda, dê um pouco mais de tensão na chave esquerda (2). E se a correia transportadora se move para a direita, dê um pouco mais de tensão à chave direita (3). Realize os ajustes em pequenos passos.
7. Depois de cada ajuste, deixe a correia girar durante pelo menos 10 rotações para se posicionar no novo alinhamento antes de fazer qualquer outra correção.
8. Se a correia estiver funcionando corretamente, verifique se as chaves estão firmemente bloqueadas contra movimentos.

7.0 TRANSPORTE DO ELIMINADOR

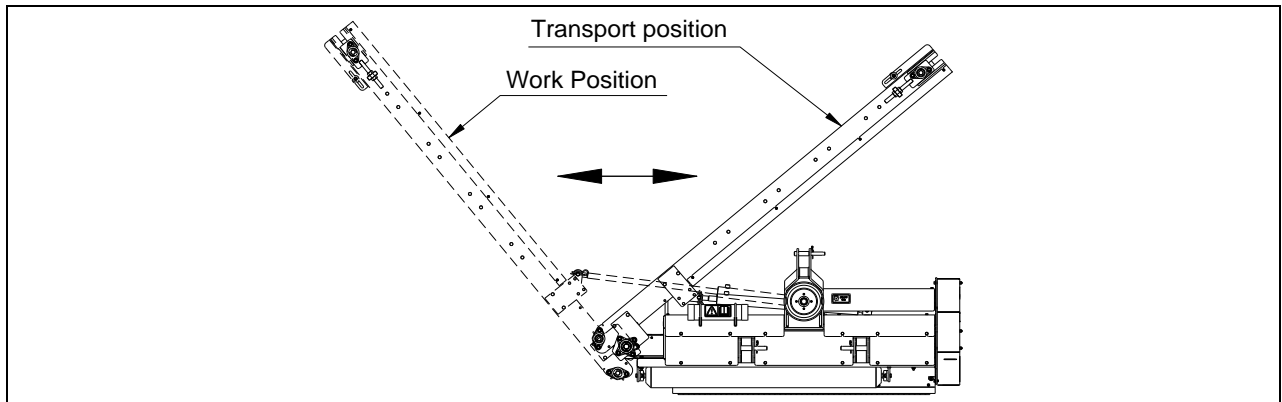

Fig. 14

O operador é responsável pelo transporte do Eliminador que, em estradas rodoviárias, segue atrás do tractor. Verifique a legislação nacional relativamente às respectivas normas. Devido ao peso do Eliminador, a velocidade máxima em espaços abertos é apenas aumentada para 20 km/hora (12,4 mph).

Uma velocidade mais elevada poderá ser perigosa para o condutor/observadores e poderia até danificar a máquina.

A máquina necessita de ser configurada para o modo de transporte no sentido de ser transportada. O que é efectuado dobrando o cinto de accionamento no seu todo, fazendo com que fique completamente suspenso acima da máquina. (ver Fig. 13)

- ⚠ **Assegure-se de que a barra superior está ligada e sob tensão no modo de transporte! Ver Fig. 7**
Se não for este o caso, poderão ocorrer danos graves na máquina.

⚠ Quando a máquina é levantada do piso, pelo menos 20% do seu peso necessita de ser inclinado no eixo frontal.

- ⚠ **Assegure-se de que o cinto de elevação se encontra sempre no modo de transporte durante o transporte. Evita que ocorram danos na máquina.**

8.0 MANUTENÇÃO

Quando	Ponto de verificação/ de lubrificação	Método
Antes de cada utilização.	Verifique os parafusos/porcas soltas.	Aperte os parafusos/porcas soltas correctamente.
	Presença e Legibilidade dos autocolantes de segurança. (Fig. 7)	Substitua os autocolantes quando não existem/danificados.
	Verifique os defeitos hidráulicos.	Repare ou substitua as peças danificadas, se necessário.
Após as primeiras 20 horas operacionais (novas ou reparadas).	Verifique os rolamentos e a cadeia de tracção.	Lubrifique os rolamentos / Substitua as peças desgastadas, se necessário. Utilize lubrificante EP2.
	Verifique os parafusos/porcas soltas.	Aperte os parafusos/porcas soltas correctamente.
	Verifique a tensão do cinto em V.	Ajuste a tensão dos cintos em V, caso seja necessário. (ver capítulo 6.4)
Após as todas as 40 horas operacionais ou anualmente.	Verifique os rolamentos e a cadeia de tracção.	Lubrifique os rolamentos / Substitua as peças desgastadas, se necessário. Utilize lubrificante EP2.
	Verifique a estrutura do mancal.	Lubrifique a estrutura do mancal / Substitua as peças desgastadas, se necessário.
	Verifique os parafusos/porcas soltas.	Aperte os parafusos/porcas soltas correctamente.
	Verifique a tensão e o desgaste do cinto em V.	Ajuste a tensão dos cintos em V, caso seja necessário. (ver capítulo 6.4)
		Substitua os cintos em V, caso seja necessário.
	Verifique o desgaste da escova.	Substitua a escova, caso seja necessário.
	Verifique a caixa de engrenagens relativamente a uma fuga de óleo.	Repare ou substitua.
	Verifique o nível do óleo na caixa de engrenagens.	Ateste o depósito, caso seja necessário.
	Verifique os defeitos hidráulicos.	Repare ou substitua as peças danificadas, se necessário.
	Verifique a PTO.	Lubrifique a PTO ou, caso seja necessário, substitua a PTO.
	Verifique a tensão das rodas de transporte.	Aumente a tensão nas rodas de transporte, caso seja necessário.
Todas as 500 horas.	Substitua o óleo da caixa de velocidades	Remova o óleo usado e encha o depósito com novo óleo.

9.0 ANÁLISE DE PROBLEMAS

Problema	Causa Possível	Solução
É removida uma quantidade insuficiente de material de enchimento.	A escova não está ajustada na profundidade suficiente.	Continue a ajustar a profundidade ajustando o rolamento traseiro.
	O material de enchimento é demasiado compacto.	Solte o material de enchimento.
	A velocidade de condução é demasiado rápida.	Reduza a velocidade de condução.
	O material está demasiado húmido.	Espere por melhores condições.
A escova não roda ou roda de forma insuficiente.	Os cintos em V, que movem a escova, estão a escorregar.	Tensione os cintos em V, conforme descrito no capítulo 6.4.
	A máquina está ajustada com demasiada profundidade.	Ajuste a máquina para um nível máximo.
O cinto de transporte não poderá manusear a quantidade de material de enchimento removido.	A velocidade de condução é demasiado rápida.	Reduza a velocidade de condução.
	O cinto de transporte está a rodar de forma demasiado lenta.	Aumente o fluxo de óleo para que os cintos de transporte funcionem mais rapidamente.