

ELIMINATOR

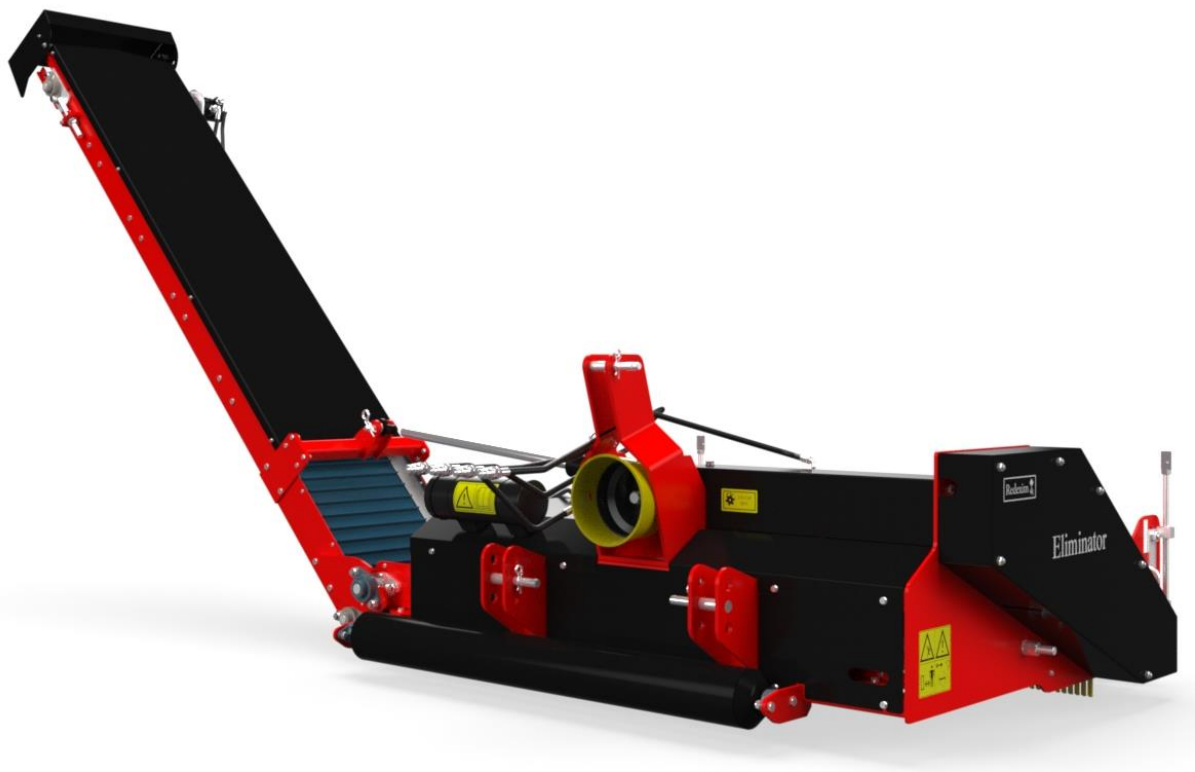

Traduction du mode d'emploi d'origine



2302 French 949.120.200 FR

EU – DÉCLARATION DE CONFORMITÉ



Nous,

Redexim Handel- en Exploitatie Maatschappij B.V.
Kwekerijweg 8
3709 JA Zeist, The Netherlands

déclarons que cette “EU – DÉCLARATION DE CONFORMITÉ” est émise sous notre seule responsabilité et appartient au produit suivant:

ELIMINATOR AVEC LE NUMÉRO DE MACHINE INDIQUÉ SUR LA MACHINE ET DANS CE MANUEL,

auquel se réfère cette déclaration, est conforme à la stipulation de:

2006/42/EC Machinery Directive

et avec les normes:

- **ISO 12100-1:2010** Safety of machinery - General principles for design - Risk assessment and risk reduction
- **ISO 13857:2019** Safety of machinery - Safety distances to prevent hazard zones being reached by upper and lower limbs
- **ISO 4254-1:2015** Agricultural machinery - Safety - Part 1: General requirements

Zeist, 13-01-2023

A handwritten signature in blue ink, appearing to read 'C.H.G. de Bree', is written over a light blue horizontal line.

C.H.G. de Bree

Redexim Handel- en Exploitatie Maatschappij B.V.

UK – DÉCLARATION DE CONFORMITÉ



Nous,

Redexim Handel- en Exploitatie Maatschappij B.V.
Kwekerijweg 8
3709 JA Zeist, The Netherlands

déclarons que cette “EU – DÉCLARATION DE CONFORMITÉ” est émise sous notre seule responsabilité et appartient au produit suivant:

ELIMINATOR AVEC LE NUMÉRO DE MACHINE INDIQUÉ SUR LA MACHINE ET DANS CE MANUEL,

auquel se réfère cette déclaration, est conforme à la stipulation de:

S.I. 2008 No. 1597 HEALTH AND SAFETY The Supply of Machinery (Safety) Regulations 2008

et avec les normes:

- **ISO 12100-1:2010** Safety of machinery - General principles for design - Risk assessment and risk reduction
- **ISO 13857:2019** Safety of machinery - Safety distances to prevent hazard zones being reached by upper and lower limbs
- **ISO 4254-1:2015** Agricultural machinery - Safety - Part 1: General requirements

Zeist, 13-01-2023

A handwritten signature in blue ink, appearing to read 'C.H.G. de Bree'.

C.H.G. de Bree



Redexim Handel- en Exploitatie Maatschappij B.V.

PREAMBULE

Nous vous félicitons d'avoir fait l'acquisition de votre Eliminator. Pour un fonctionnement durable et sûr de cet Eliminator, il est nécessaire de lire et de comprendre ce mode d'emploi. Sans une connaissance approfondie du contenu, il est impossible de travailler en toute sécurité avec cet appareil.

L'Eliminator est une machine dont le but est d'enlever les matériaux d'obstruction (infill) des pelouses synthétiques. L'Eliminator ne possède pas de bac de réception propre et une machine pouvant recevoir les matériaux d'obstruction est donc nécessaire.

Les pages suivantes traitent d'abord des instructions générales de sécurité. Chaque utilisateur doit les connaître et les respecter. Pour cela, une carte d'enregistrement doit être réexpédiée pour pouvoir traiter les réclamations ultérieures.

De nombreuses instructions sont données dans ce mode d'emploi, numérotées successivement. Cet ordre doit être respecté. Le signe  indique une instruction de sécurité. Le signe  correspond à une astuce et/ou une note. 

Toutes les informations et les spécifications techniques sont les plus récentes au moment de la publication de ce document. Les spécifications de conception peuvent être modifiées sans annonce préalable.

Ce document est une traduction du mode d'emploi d'origine.
Le mode d'emploi originel (en néerlandais) peut être obtenu sur demande

DISPOSITIONS DE GARANTIE

CET ELIMINATOR EST LIVRÉ AVEC UNE GARANTIE COUVRANT LES PANNES MATERIELLES. CETTE GARANTIE S'APPLIQUE POUR UNE PERIODE DE 12 MOIS À PARTIR DE LA DATE D'ACHAT. LES GARANTIES DE L'ELIMINATOR SONT SOUMISES AUX "GENERAL CONDITIONS FOR SUPPLY OF PLANT AND MACHINERY FOR EXPORT, NUMBER 188", QUI SONT PUBLIÉES SOUS L'EGIDE DE LA COMMISSION ECONOMIQUE DES NATIONS UNIES POUR L'EUROPE.

CARTE D'ENREGISTREMENT

Remplissez le tableau ci-dessous avec vos propres données, pour vos propres informations :

Numéro de série de la machine	
Nom du dealer	
Date d'achat	
Remarques	

! CONSIGNES DE SECURITE !

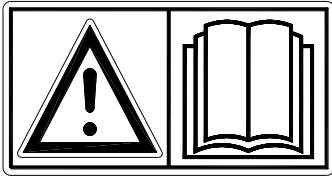

Fig. 1

L'Eliminator est conçu pour une utilisation sûre. Cela est uniquement possible lorsque les instructions de sécurité décrites dans ce mode d'emploi sont respectées.

Lisez et comprenez (Fig. 1) le mode d'emploi avant de commencer à utiliser l'Eliminator. Si la machine n'est pas utilisée de la manière décrite dans le mode d'emploi, il y a un risque de blessures et/ou l'Eliminator peut être endommagé.

- (1) Lors de l'utilisation de la machine, l'utilisateur doit être compétent. Le fabricant n'est en aucun cas responsable d'une utilisation inappropriée et des dommages en découlant ; tous les risques en résultant sont entièrement à la charge de l'utilisateur. Sous les termes « utilisation appropriée »/« utilisation incompétente », l'exécution des indications d'utilisation, d'entretien et de réparation préconisées par le fabricant est également prise en compte.

Avant d'utiliser l'Eliminator, inspectez le terrain à traiter. Éliminez les obstacles disparates et évitez les irrégularités.

- (2) L'Eliminator est produit selon les dernières innovations techniques et est sans danger d'utilisation.

Lorsque la machine est utilisée, entretenue ou réparée par des personnes incompétentes, un risque de blessures peut apparaître, aussi bien pour l'utilisateur que pour des tiers. **Cela doit être évité !**

- (3) Toutes les personnes présentes lors de l'utilisation, de l'entretien ou de la réparation de l'Eliminator doivent avoir lu et entièrement compris le mode d'emploi et spécialement le chapitre **Consignes de sécurité.**

L'utilisateur est responsable d'une utilisation de **l'Eliminator** sans danger.

- (4) L'utilisateur est **obligé**, avant qu'il/elle n'utilise l'Eliminator, de **contrôler les dommages et les défauts visibles de l'appareil.**

Les modifications faites sur l'Eliminator (fonctionnement inclus) qui influent négativement sur la sécurité doivent immédiatement être remédiées. L'apport de modifications ou d'ajouts sur l'Eliminator (à l'exception de ceux approuvés par le fabricant) n'est, en principe, pas autorisé pour des raisons de sécurité.

Si des **modifications** ont été apportées à l'Eliminator, le marquage CE ne s'applique plus et la personne ayant apporté ces modifications doit **lui-même** se charger d'un nouveau **marquage CE.**

Avant chaque utilisation de l'Eliminator, contrôlez les boulons/écrous/pièces détachées.

Contrôlez régulièrement les tuyaux hydrauliques et remplacez-les lorsqu'ils sont endommagés ou lorsqu'ils affichent des signes d'usure. Les tuyaux remplacés doivent satisfaire aux exigences techniques du fabricant.

L'installation hydraulique doit **toujours** être dépressurisée avant que des travaux soient réalisés sur l'installation.

En cas d'absence des autocollants de sécurité, l'Eliminator ne doit **JAMAIS** être utilisé.

Lors de l'utilisation de l'Eliminator tous les capuchons de sécurité **DOIVENT** être montés sur la machine .

Ne **JAMAIS** se glisser sous l'Eliminator.
Si nécessaire, fait basculer l'Eliminator.

Ne descendez **JAMAIS** du tracteur lorsque le moteur tourne encore.

En cas d'entretien, de mise en place et de réparation, il est nécessaire de bloquer l'Eliminator pour l'empêcher de tomber/partir/glisser.

En cas d'entretien, de mise en place et de réparation, **toujours éteindre le moteur et retirer la clef de contact du tracteur.** (Fig.2)

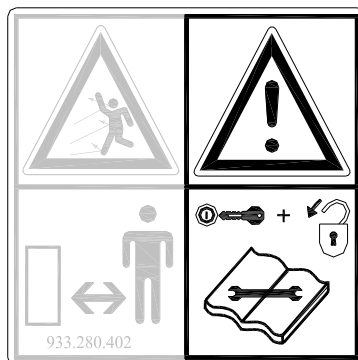

Fig. 2

Pour les activités d'entretien ou de réparation, utilisez exclusivement les pièces originales de l'Eliminator pour des raisons de sécurité de l'appareil et de l'utilisateur.

Les activités de réparation de l'Eliminator doivent exclusivement être effectuées par du personnel technique autorisé.

Tenez à jour les échéances de réparation.

- 5) En plus des indications données dans ce mode d'emploi, les consignes générales de sécurité et de conditions de travail doivent être respectées.

En cas d'utilisation sur la voie publique, les consignes du code de la route s'appliquent également.

Le transport de personnes n'est pas autorisé !

N'utilisez pas l'Eliminator dans l'obscurité, en cas de pluie/tempête violente/pente supérieure à 20°.

- 6) Avant le début des travaux, toutes les personnes qui vont utiliser l'Eliminator doivent connaître toutes les fonctions et les événements de commandes de l'appareil.

Attelez l'Eliminator au véhicule de traction selon les consignes.

(Risque de blessures !)

Contrôlez avant votre départ que vous disposez d'une bonne visibilité, aussi bien de près que de loin.

De part et d'autre de l'Eliminator se trouvent des autocollants de sécurité avec une signification concordante. Ces autocollants de sécurité doivent être toujours bien visibles et lisibles et doivent être remplacés lorsqu'ils sont endommagés.

En cours de fonctionnement, **AUCUNE personne ne doit être présente dans la zone de danger de l'Eliminator**, car il existe un risque de blessures corporelles liées à du matériel jaillissant (Fig. 3).



Fig. 3



Fig. 4

Conservez une distance minimale de quatre mètres! (Fig. 4)

Soyez efficacement habillés. Portez des chaussures solides avec une pointe en acier, un pantalon, nouez les cheveux longs et ne portez pas de vêtements amples.

Utilisez les moyens de protection personnelle adéquats selon les consignes de sécurité du service d'amélioration des conditions de travail.

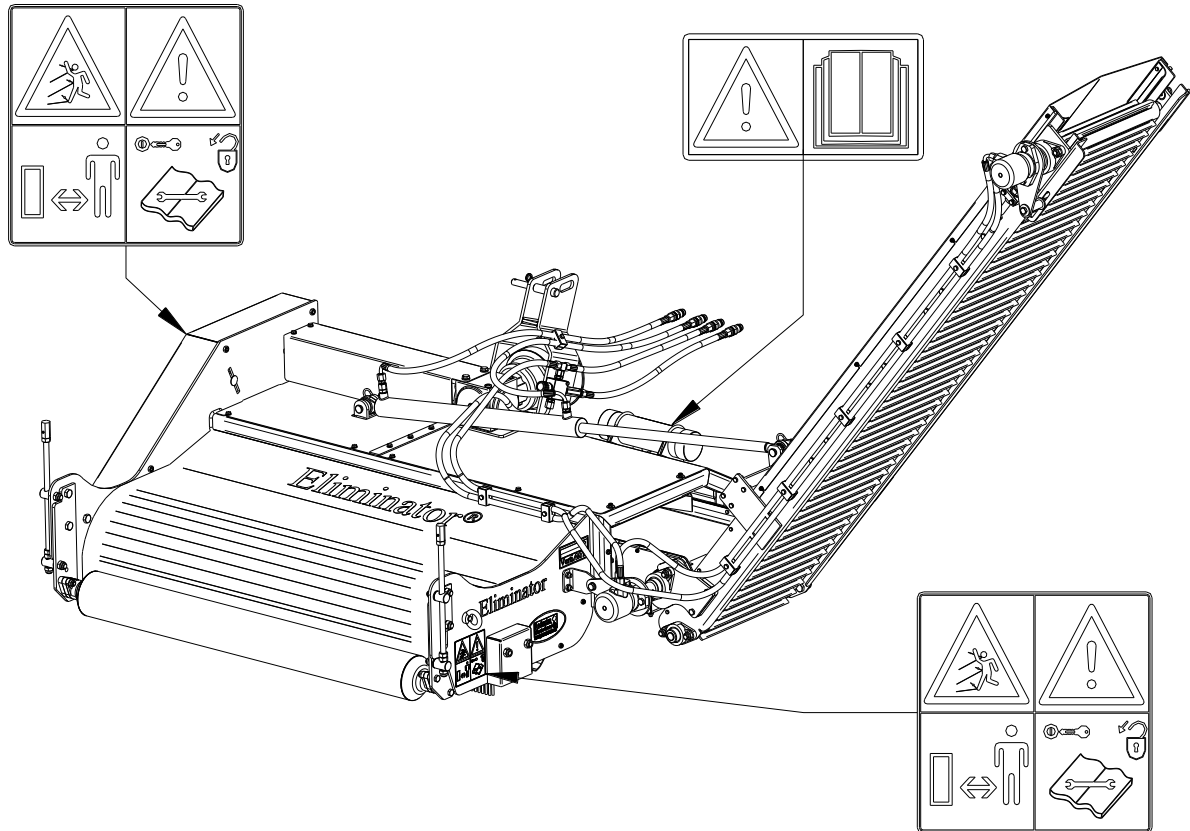

Fig. 5

(7) Emplacement des stickers de sécurité. (Fig. 5)

SOMMAIRE

EU – DÉCLARATION DE CONFORMITÉ	2
UK – DÉCLARATION DE CONFORMITÉ	3
PREAMBULE	4
DISPOSITIONS DE GARANTIE	4
CARTE D'ENREGISTREMENT	4
! CONSIGNES DE SECURITE !	5
1.0 DONNEES TECHNIQUES.....	10
2.0 PREMIERE INSTALLATION, EXTRAIRE LA MACHINE DE LA PALETTE	11
3.0 LISTE GENERALE DES PIECES	12
4.0 ATTELAGE AU TRACTEUR.....	13
5.0 LE PTO.....	14
5.1 LONGUEUR DU PTO (fig. 8)	14
5.2 UTILISATION DU PTO	15
6.0 UTILISATION DE L'ELIMINATOR	16
6.1 PROCEDURE DE DEMARRAGE/ARRET	16
6.2 LA VITESSE DE CONDUITE.....	17
6.3 REGLAGE DE LA PROFONDEUR DE TRAVAIL	18
6.4 REGLAGE DE LA TENSION DE LA COURROIE EN V	19
6.5 ALIGNEMENT DE LA BANDE TRANSPORTEUSE.....	20
7.0 TRANSPORT DE L'ELIMINATOR	21
8.0 ENTRETIEN	22
9.0 ANALYSE DES PROBLEMES.....	23

1.0 DONNEES TECHNIQUES

Modèle	Eliminator
Largeur de travail	1500 mm
Profondeur de travail (en cas de brosse non-usée)	0mm - 40mm (0"-1.5")
Vitesse de conduite	0 - 5 Km/h 0 - 3 mph
Poids	600 Kg (1320 lbs)
Tracteur conseillé	35 HP. Capacité de portance 900 kg.
Capacité maximale (théorique, en cas de vitesse maximale ; 5 Km/h (3mph))	7500 m ² /h (80730 ft ² /h)
Dimensions de transbordement	L x W x H 1625 x 2120 x 2120 mm 64" x 83.5" x 83.5"
Raccordement 3 points	CAT. 1 / 2
Huile du train d'engrenages	SAE 30
Pièces standard	Châssis avec roue arrière réglable en hauteur. Tapis d'évacuation, tapis d'alimentation, vérin, étui de manuel avec outils.

2.0 PREMIERE INSTALLATION, EXTRAIRE LA MACHINE DE LA PALETTE

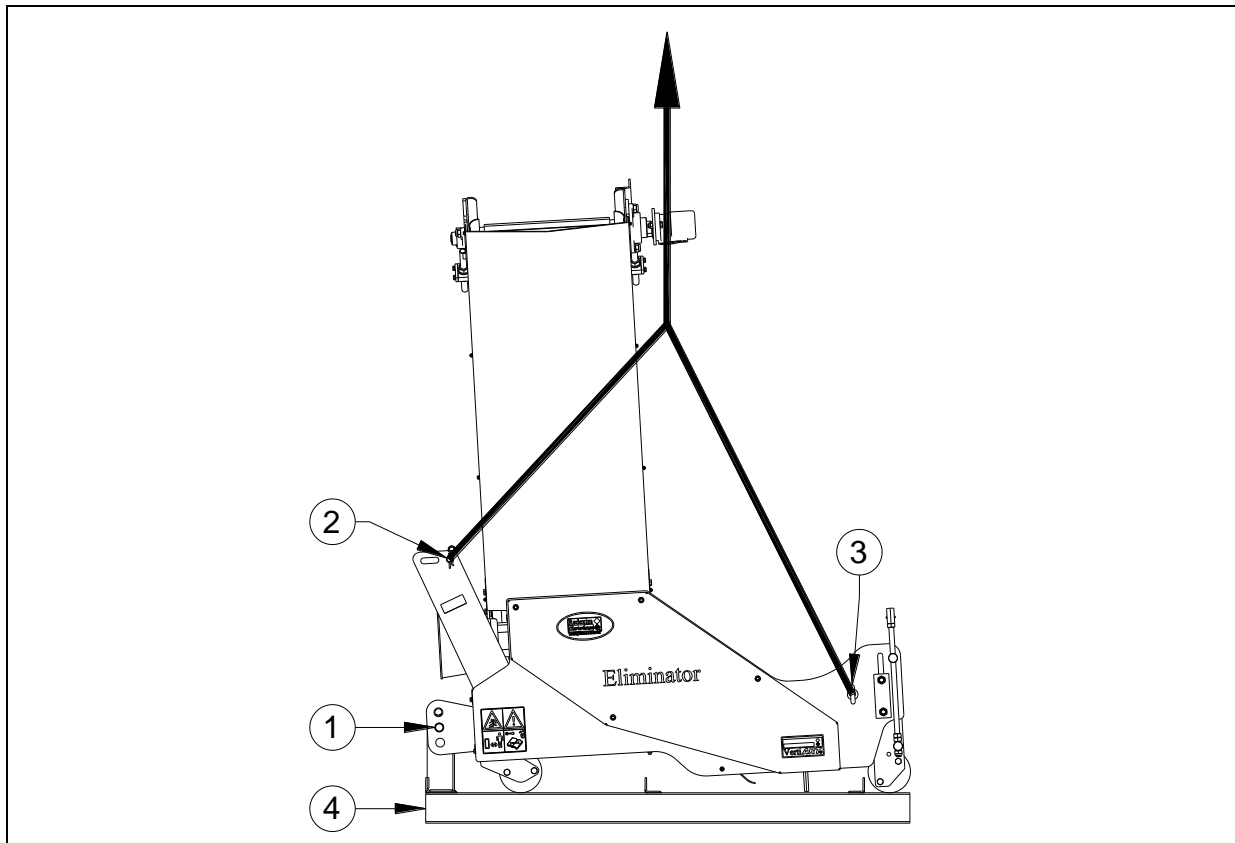

Fig. 6

La machine est livrée en position de transport sur une palette. Pour enlever la palette et mettre la machine en état de fonctionnement, procédez comme suit (voir Fig.6):

⚠ !! NE VOUS GLISSEZ JAMAIS SOUS LA MACHINE!!

1. Enlevez les broches inférieures trois points 1 avec lesquelles la machine est fixée sur la palette.
2. Fixez un câble à la tige supérieure 2 et aux points de hissage 3 des deux côtés de la machine.

⚠ Assurez-vous que le câble/grue/monte-charge puisse hisser au minimum 1000 kg (2200 lbs).

3. Soulevez la machine de la palette 4.

⚠ !! FAITES ATTENTION ET GARDEZ VOS DISTANCES !!

4. Faites descendre la machine de manière calme et contrôlée jusqu'à ce qu'elle repose sur le sol.
5. Contrôlez les éventuels boulons/écrous desserrés ou les autres pièces desserrées.
6. Contrôlez si les pièces du circuit hydraulique (tuyaux, raccords, etc.) sur la machine ne sont pas desserrées.

3.0 LISTE GENERALE DES PIECES

Dans la figure 8, quelques pièces importantes sont affichées :

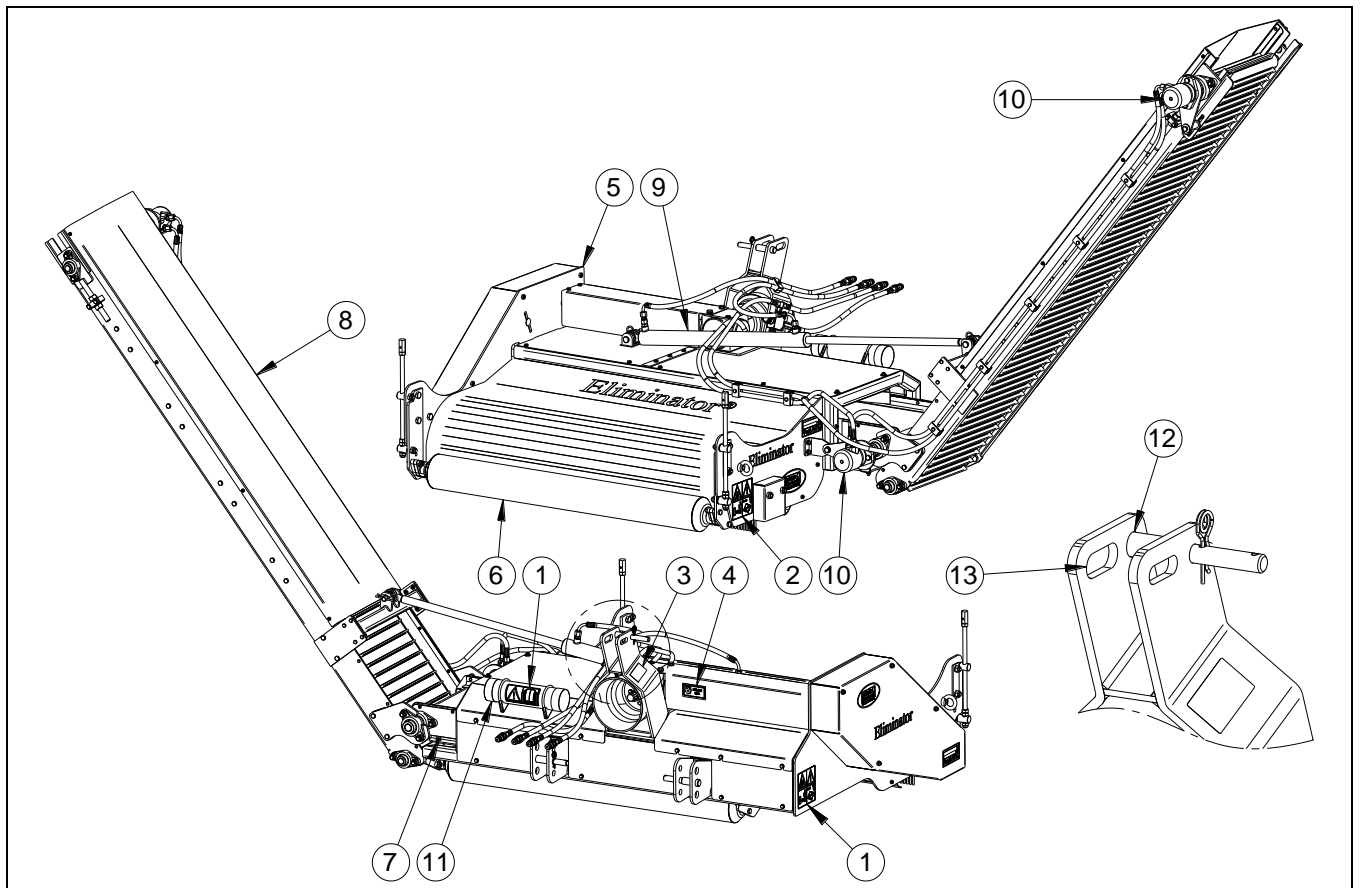

Fig. 7

1. Autocollant de sécurité 900.280.402, lire d'abord le manuel/boîte à outils avant utilisation.
2. Autocollant de sécurité 933.280.402, les personnes présentes sans moyens de protection doivent respecter une distance de 4 m de la machine. Attention au matériel jaillissant !
⚠ Tous les autocollants de sécurité doivent se trouver en permanence sur la machine et être compris.
3. Autocollant de numéro de série.
4. Autocollant PTO pour l'indication de la direction de rotation et le régime.
5. Châssis principal avec brosse rotative de balayage.
6. Réglage (roue arrière) de la profondeur de travail.
7. Tapis d'évacuation.
8. Tapis d'alimentation.
9. Vérin.
10. Moteurs hydrauliques.
11. Etui manuel avec kit à outils.
12. Trou pour position de transport et position fixe de travail.
13. Fente pour la position de travail de suivi de terrain

4.0 ATTELAGE AU TRACTEUR

Procédure de contrôle avant de commencer l'attelage de l'Eliminator.

- Contrôlez les dommages décelables visuellement sur l'Eliminator et réparez-les si un fonctionnement sans danger de la machine n'est plus garanti.
- Contrôlez si tous les boulons et les écrous sont bien fixés.

Contrôlez si tous les capuchons de protection et les autocollants de sécurité sont bien présents sur la machine et intacts. Sans quoi la machine ne doit **JAMAIS** être utilisée.

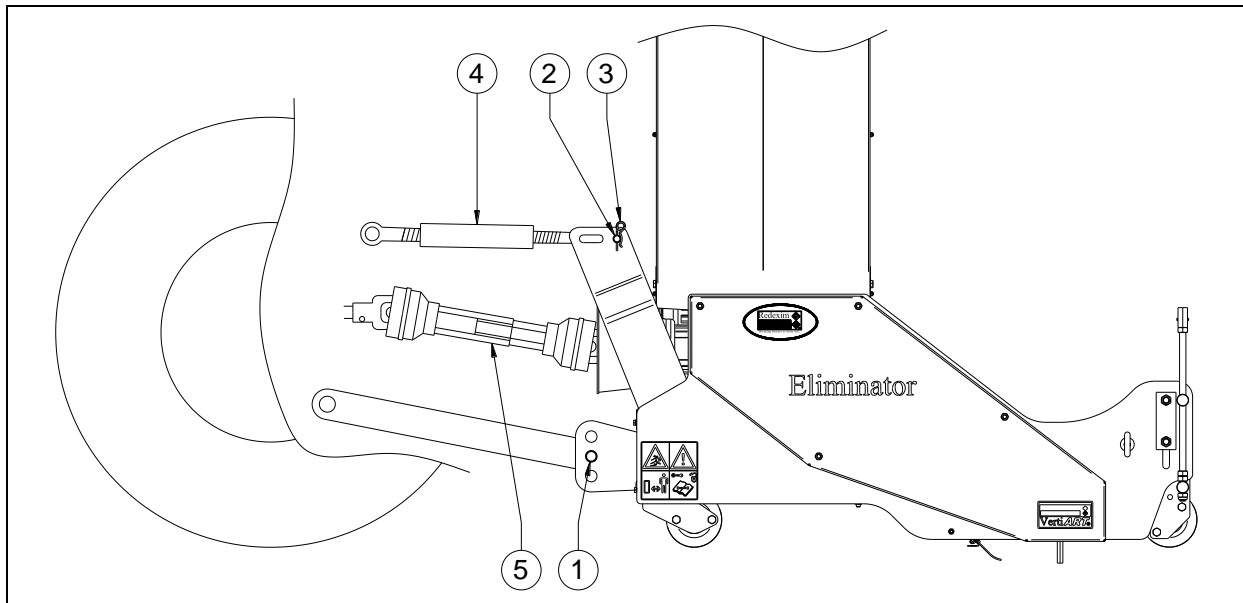

Fig. 9

L'Eliminator peut être attelé au tracteur au moyen de la fixation 3 points.

La méthode est la suivante : (Fig. 9)

1. Enlevez les broches 3 points 1 et 2
2. Reculez précautionneusement le tracteur, afin que les bras de fixation bas puissent être reliés au cadre.
3. **⚠!! Assurez-vous que le tracteur soit bien bloqué et qu'il ne puisse pas se déplacer !!**
4. **⚠!! Éteignez le tracteur avant d'en descendre !!**
5. Reliez les bras de liaison bas avec les broches des plateaux de fixation 3 points 1 et assurez celles-ci avec les goupilles de sécurité livrées.
6. Réglez le stabilisateur du tracteur à un tour latéral de 100 mm
7. Montez le tube supérieur de votre tracteur et tournez-le jusqu'à ce que celui-ci ait la même hauteur que la liaison trois points 3 (position de transport) de l'Eliminator.
8. Reliez le tube supérieur 4 avec la broche 2 au cadre ; verrouillez la broche 2 avec la goupille de sécurité livrée 3.
9. Vissez la tige supérieure jusqu'à ce que celle-ci vienne en pression.
10. **⚠!! Assurez-vous que toutes les broches de fixation soient verrouillées !!**
11. Raccordez les tuyaux hydrauliques sur le tracteur.
12. Démarrez le tracteur et soulevez l'Eliminator du sol.
⚠!! Veillez à ce que la machine soit hissée aussi parallèlement que possible par rapport au sol. Utilisez pour cela un des trois trous sur la liaison 3 points inférieure.
⚠!! Faites attention à ce que l'Eliminator ne heurte pas le tracteur au cours du hissage.

5.0 LE PTO

Le PTO est un élément très important. Il veille à l'entraînement depuis le tracteur et à une utilisation sûre de la machine, à condition qu'ils soit entretenu de la bonne manière. Le PTO possède son propre certificat CE. Lisez le manuel du PTO; celui-ci se trouve sur le PTO.

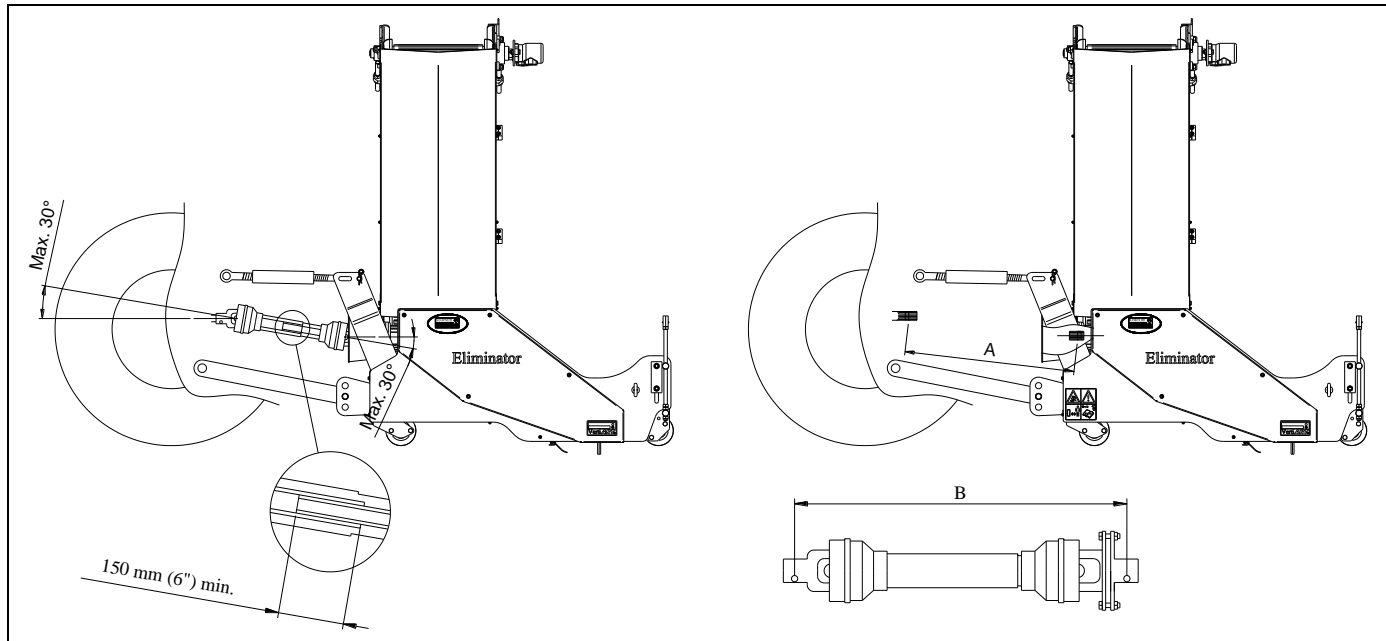

Fig. 8

5.1 LONGUEUR DU PTO (fig. 8)

La longueur du PTO est très importante. Lorsque celui-ci est trop long, l'entraînement du tracteur et/ou de l'Eliminator peuvent être endommagés.

Si la longueur du chevauchement des manchons devient, à un quelconque moment, inférieure à 150 mm (6") le PTO peut être endommagé.

⚠ !! La longueur change lorsque la machine est soulevée ou lorsque un autre tracteur est utilisé!!

Pour régler le PTO à la bonne longueur, en cas de nouvel achat ou lors de l'utilisation d'un autre tracteur, la procédure est la suivante :

1. Couplez l'Eliminator au tracteur comme cela est décrit au chapitre 5.0.
2. **⚠ !! Eteignez le tracteur et assurez-vous qu'il soit bien bloqué et qu'il ne puisse pas se déplacer!!**
3. Laissez l'Eliminator descendre sur le sol jusqu'à ce que celui-ci repose sur la roue avant et arrière.
4. Mesurez la distance A entre le raccordement PTO du tracteur et celui de l'Eliminator, de gorge à gorge.
5. Mesurez la distance B du PTO dans sa position la plus courte de la broche de verrouillage au boulon de verrouillage.
6. Séparez le PTO en deux parties et supprimez le capuchon de protection des deux extrémités.
7. Les extrémités des manchons comme ceux des capuchons de sécurité doivent être raccourcies : $(B - A) + 75 \text{ mm (3")}$.
8. Ebarbez toutes les pièces, utilisez un peu de graisse et remontez toutes les pièces.
9. Montez le PTO avec la sécurité du boulon cassé aux côtés de l'Eliminator.
10. Fixez l'autre extrémité du PTO au tracteur.
11. Contrôlez le chevauchement des manchons.

⚠ !! N'utilisez jamais la machine avec un capuchon de protection du PTO endommagé ; supprimez-le d'abord !!

5.2 UTILISATION DU PTO

Pour une utilisation correcte du PTO, les articles suivants doivent être contrôlés :

1. Pendant le fonctionnement de l'Eliminator, les angles des centres de rotations ne doivent jamais être supérieurs à 30 degrés.
2. Les centres de rotation doivent toujours être alignés.
3. Le chevauchement des étuis doit toujours être au minimum de 150 mm.
4. N'utilisez jamais la machine avec un capuchon de protection de PTO endommagé.

6.0 UTILISATION DE L'ELIMINATOR

Avant que l'Eliminator puisse être utilisé à un endroit, il convient de contrôler les points suivants :

1. Y a-t-il des objets isolés présents sur le terrain ? Otez-les en premier lieu.
2. Y a-t-il des pentes ? La pente maximale sur laquelle il est possible de travailler avec cette machine est de 20°. Travaillez toujours de haut en bas.
3. Y a-t-il un risque d'objets tournoyants, comme par exemple des ballons pouvant détourner l'attention du conducteur? Si oui, l'Eliminator ne peut **PAS** être utilisé.
4. Y a-t-il un danger de chute, de glissement ? Si oui, ajournez l'opération jusqu'à ce que les circonstances soient plus favorables.
5. Lorsque le sol est mouillé, arrêtez les travaux jusqu'à ce que les conditions soient meilleures.
6. Si la machine vibre trop fortement, diminuez la vitesse du PTO
7. Un terrain peut être fait 2 ou 3 fois dans les mêmes directions ou dans des directions différentes, pour obtenir une suppression minutieuse des matériaux d'obstruction.
8. Ne faites pas de virages ; le sol peut être endommagé.

6.1 PROCEDURE DE DEMARRAGE/ARRET

La procédure de démarrage est **TRES** importante. Si cette procédure n'est pas effectuée comme décrit ci-dessous, de graves dommages peuvent survenir sur le sol/la machine à traiter.

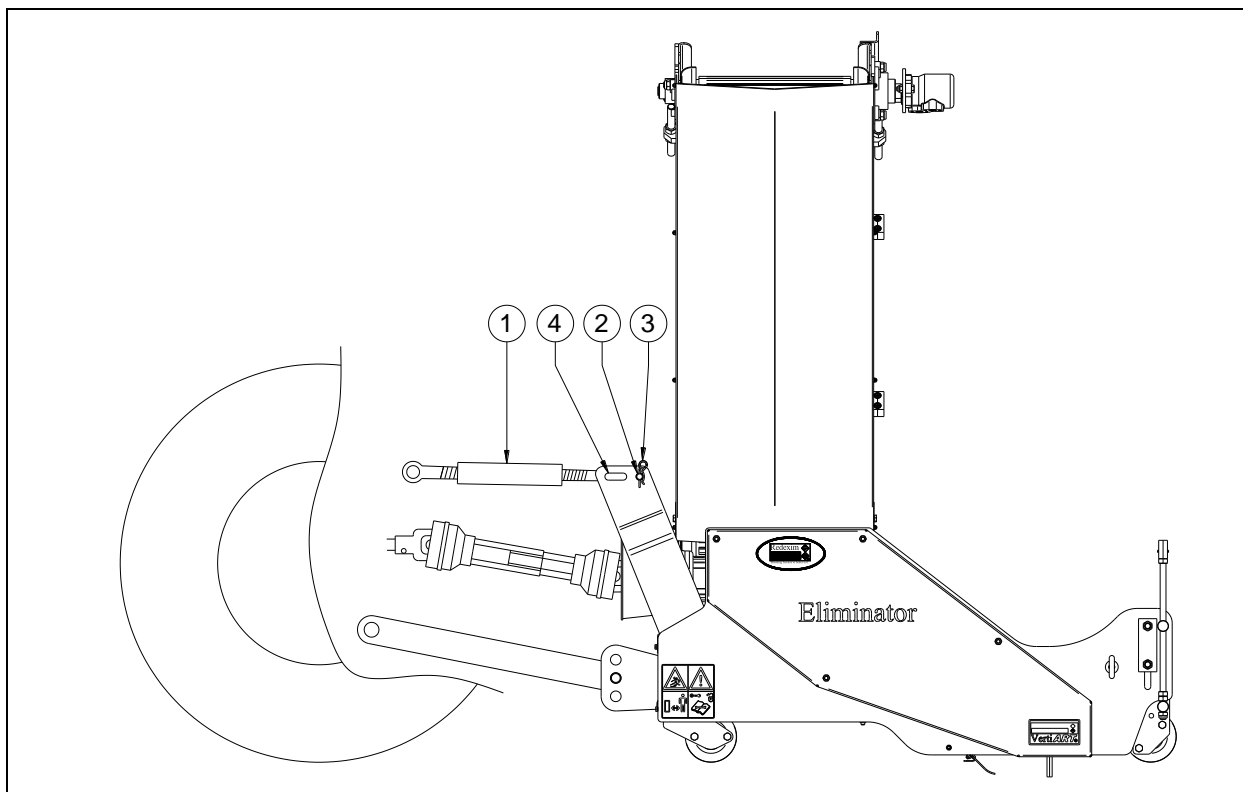

Fig. 10

La procédure de démarrage est la suivante : (voir Fig. 10)

1. Contrôlez bien les pièces mal fixées de l'Eliminator et contrôlez le bon fonctionnement de toutes les pièces.

⚠ !! Si des pièces mal fixées ou ne fonctionnant pas correctement sont constatées, toujours résoudre d'abord les problèmes avant d'utiliser l'Eliminator!!

2. Roulez vers l'emplacement où le traitement doit avoir lieu.
⚠!! Attention, le tapis d'alimentation doit se trouver en position de transport! (Voir chapitre 7.0)
3. Faites doucement descendre l'Eliminator sur le sol à traiter.
4. Veillez à ce que la roue arrière réglable soit entièrement dévissée ou dans tous les cas suffisamment éloignée, de manière à ce qu'une trop grande quantité de matériaux d'obstruction ne soit pas immédiatement supprimée par la brosse du tapis. Pour le réglage de la profondeur, voir le chapitre 6.3.
⚠!! Assurez-vous que le tracteur soit bien bloqué et qu'il ne se déplace pas!!
⚠!! Eteignez le tracteur avant d'en descendre!!
5. Si nécessaire, le tube supérieur 1 peut être placé dans la position de suivi de terrain dans la fente 4. Vous faites cela en retirant la broche de sécurité 3 et les broches du tube supérieur 4 et en les remontant dans la fente 4.
6. Placez le tapis d'alimentation en position de travail.
7. Enclenchez le tracteur à la bonne vitesse.
8. Enclenchez les tapis de transport entraînés hydrauliquement.
9. Enclenchez le PTO à faible régime et intensifiez-le progressivement jusqu'à la valeur maximale de 540 tours/min.
10. Enclenchez la marche avant et augmentez la vitesse jusqu'à 5 km/h (3 mph) maximum. Voir le chapitre 6.2.
11. Veillez à ce que l'Eliminator fonctionne à une vitesse identique au bac de réception externe.
12. Si la profondeur souhaitée n'est pas atteinte, réglez alors la brosse plus profondément et commencez à nouveau l'opération.

L'arrêt s'effectue de cette manière :

1. Arrêtez le tracteur.
2. Eteignez le PTO afin que la brosse s'immobilise.
3. Eteignez les tapis de transport dès qu'il n'y a plus de matériaux d'obstruction transportés.
4. Mettez le tapis d'alimentation en position transport.
5. Soulevez l'Eliminator du sol.
6. Roulez vers l'endroit suivant et démarrez le traitement comme défini ci-dessus.

6.2 LA VITESSE DE CONDUITE

La vitesse de conduite maximale pendant l'opération est limitée à 5 km/h (3 mph). La vitesse de conduite optimale est fonction de la quantité de matériaux d'obstruction devant être supprimée. Plus il y a de matériaux d'obstruction à enlever, plus il faut réduire la vitesse de conduite pour parvenir à un bon résultat. Cela dépend donc de l'état de la pelouse synthétique et cela n'est donc pas exprimable par une valeur fixe. La vitesse maximum mentionnée ci-dessus est une valeur de sécurité pour éviter une usure excessive et des dommages à la machine comme au sol à traiter.

6.3 REGLAGE DE LA PROFONDEUR DE TRAVAIL

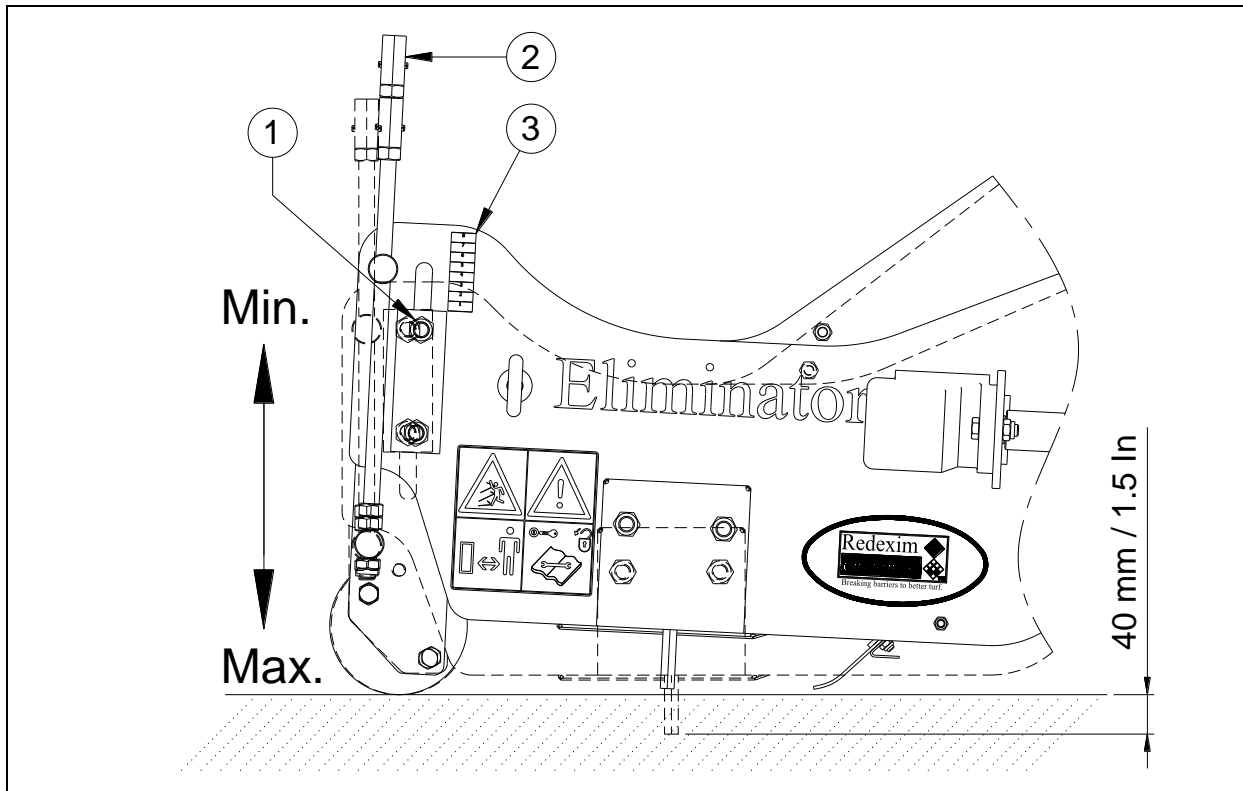

Fig. 11

La profondeur de travail de la brosse peut être ajustée en réglant la roue arrière. Cela s'effectue en tournant les broches à l'arrière de la machine.

La procédure est la suivante : (voir fig.11)

⚠ !! Assurez-vous que le tracteur/Eliminator soit bien bloqué et qu'il ne puisse pas se déplacer !!

⚠ !! Eteignez le tracteur avant d'en descendre !!

1. Dévissez les boulons 1 des deux côtés de la machine de quelques tours.

👉 Un jeu de clés a été fourni ; celles-ci se trouvent dans l'étui à manuel/kit à outils (voir fig.7).

2. Réglez les broches 2 grâce aux clés fournis et ainsi la profondeur de travail.

3. Réglez les deux côtés de la machine à la même hauteur. Ainsi, la même quantité de matériaux d'obstruction sera supprimée sur toute la largeur de travail. Utilisez pour cela l'autocollant d'instruction 3.

4. Vissez à nouveau fermement les boulons 1 des deux côtés de la machine.

👉 Etant donné que les pelouses synthétiques diffèrent beaucoup les unes des autres, la profondeur de travail souhaitée devra au préalable être empiriquement trouvée. La profondeur de travail maximale indiquée de 40 mm est une valeur théorique qui différera certainement dans la pratique.

👉 Il est possible que les matériaux d'obstruction soient trop fortement comprimés, ce qui empêche leur élimination correcte, et que la profondeur de travail souhaitée ne soit donc pas obtenue en une fois. Le fait d'appliquer une deuxième ou une troisième fois l'opération peut permettre d'atteindre la profondeur de travail finale souhaitée. Si les matériaux d'obstruction sont cependant comprimés de manière trop compacte, veuillez à les éliminer avant de commencer l'opération.

6.4 REGLAGE DE LA TENSION DE LA COURROIE EN V

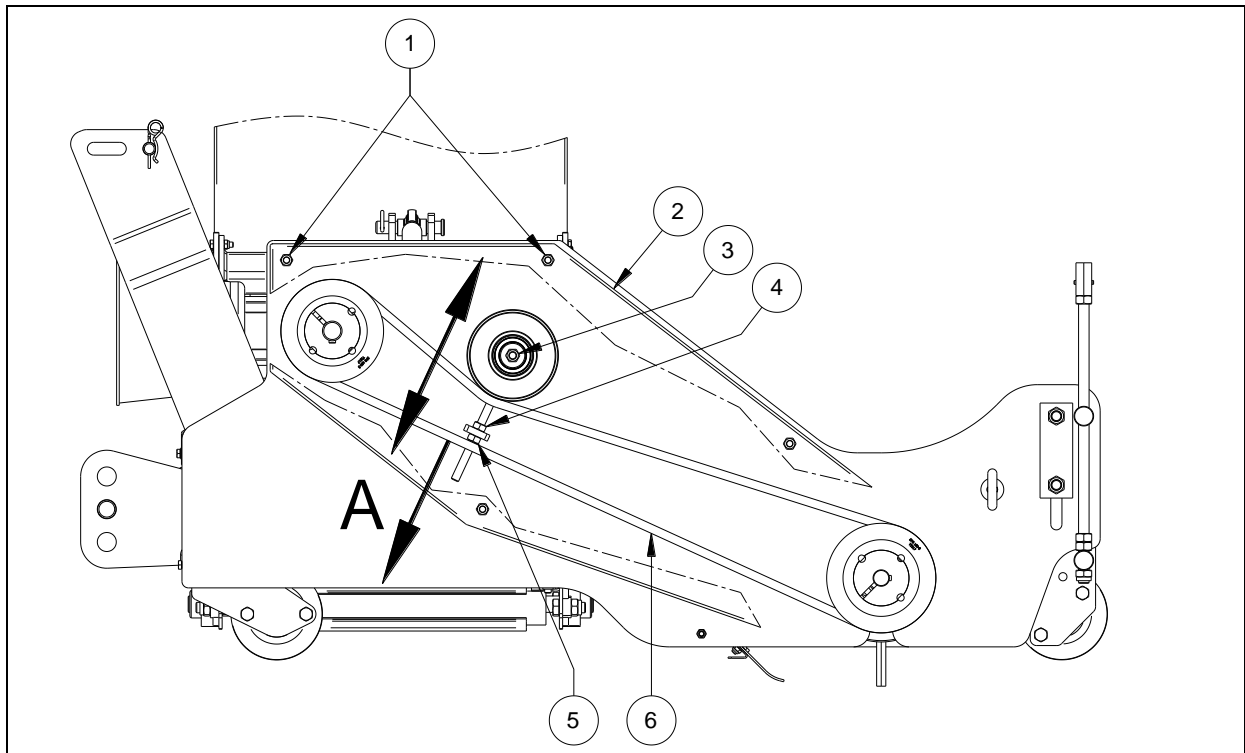

Fig. 12

L'Eliminator est équipé en standard avec un galet tendeur réglable qui maintient les courroies en V sous tension.

Au fur à mesure que la machine est utilisée, une usure de la transmission apparaît. Les courroies en V peuvent alors déraiper et nécessiter d'être retendues.

Le réglage du galet tendeur est le suivant (Voir Fig 12):

⚠ !! Assurez-vous que l'Eliminator soit bien bloqué et qu'il ne puisse pas se déplacer!!

⚠ !! Assurez-vous que l'axe du PTO de l'Eliminator soit désaccouplé!!

1. Enlevez tous les écrous 1 et le capuchon de sécurité 2.
2. Enlevez l'écrou 3.
3. Dévissez l'écrou 4 de quelques tours en fonction de la tension à laquelle la courroie en V 6 doit être tendue.
4. Réglez la tension de la courroie en V à l'aide de l'écrou 5.
5. Contrôlez la tension de la courroie en V en tirant au point A avec une tension de 3.8Kg (8.4lbs). L'étirement doit alors être de 9 mm (0.35").
6. Vissez à nouveau l'écrou 4.
7. Vissez l'écrou 3.
8. Remontez le capuchon de sécurité 2 et montez tous les écrous 1.

6.5 ALIGNEMENT DE LA BANDE TRANSPORTEUSE

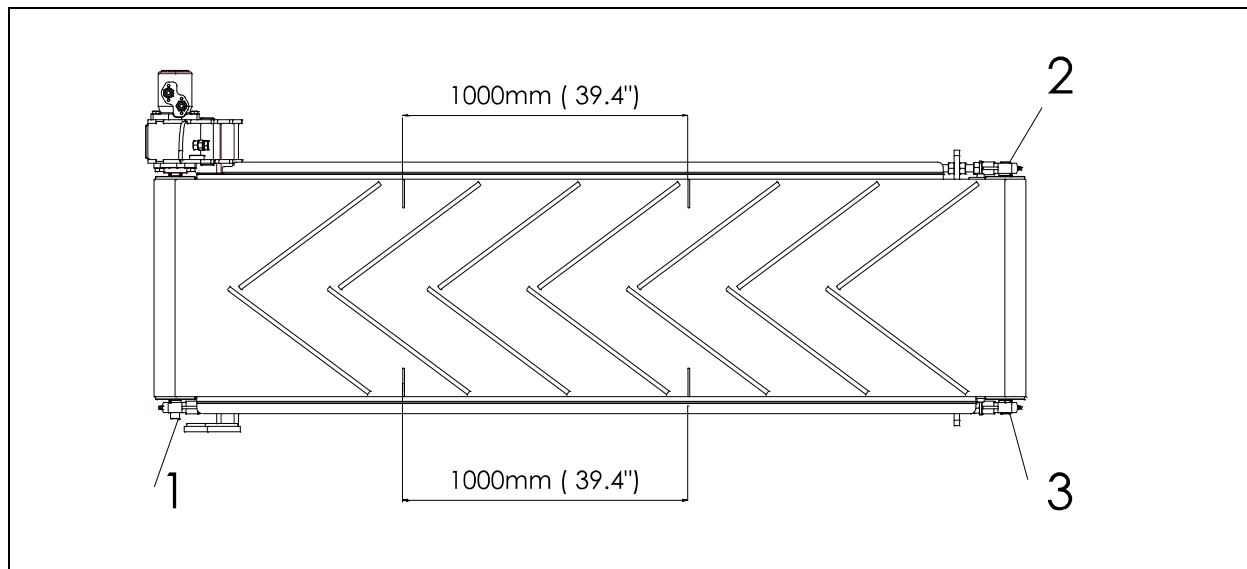

Fig. 13

Si la bande transporteuse commence à glisser ou à se déplacer latéralement après un certain temps ou après une nouvelle installation, veuillez utiliser les instructions décrites ci-dessous pour la remise en tension: (Voir fig. 1)

1. Vérifier d'abord si les rouleaux et l'intérieur de la bande transporteuse sont propres. Si nécessaire nettoyer les pièces polluées.
2. Détachez la courroie et placez sur les deux côtés de la ceinture 2 marques de mesure sur une distance de 1000mm (39.4 ").
3. Ajustez uniformément les clés (2 + 3) des deux côtés jusqu'à ce que la distance entre les repères ait atteint une dimension initiale de 1004mm (39,5 "). Effectuer les réglages des deux côtés par petites étapes.
4. Faire tourner la courroie de convoyage lentement, de sorte que toute tendance à l'écoulement peut être détectée rapidement et rectifiée avant que des dommages ne se produisent.
5. Si la courroie continue à glisser, ajustez les clés uniformément jusqu'à un maximum de 1010mm (39.8 ").
6. Si les bandes transporteuses tendent à se déplacer vers la gauche, augmentez la tension de la clé de gauche (2). Et si le tapis roulant se déplace vers la droite, faites un peu plus de tension à la clé droite (3). Effectuez les réglages par petits pas.
7. Après chaque réglage, laisser la courroie tourner pendant au moins 10 rotations pour se positionner sur le nouvel alignement avant d'effectuer d'autres corrections.
8. Si la courroie fonctionne correctement, vérifiez si les clés sont solidement verrouillées contre le déplacement.

7.0 TRANSPORT DE L'ELIMINATOR

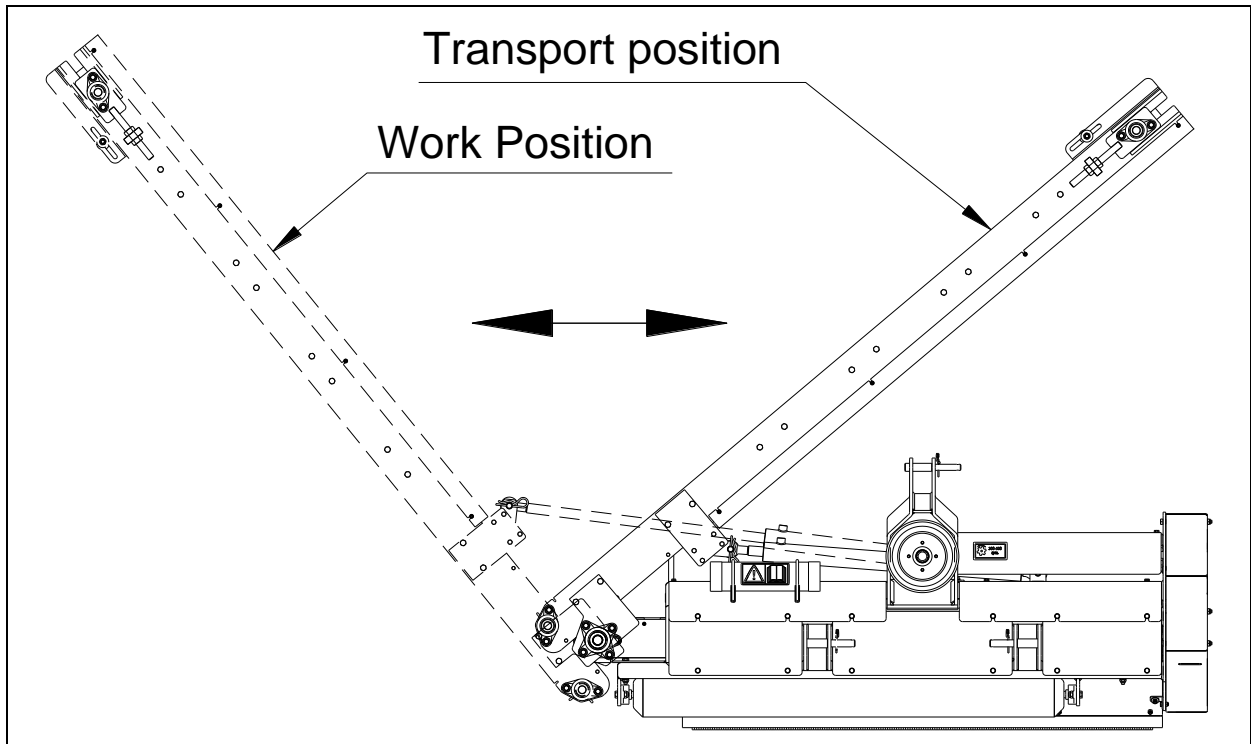

Fig. 14

L'utilisateur est responsable du transport de l'Eliminator derrière le tracteur sur les voies publiques. Vérifiez la législation nationale concernant la réglementation.

Sur les champs, machine hissée, la vitesse de conduite maximum est de 20 km/h (12.4 mph), étant donné le poids de l'Eliminator.

Une vitesse plus élevée peut être dangereux pour le conducteur/passagers et peut même endommager la machine.

Pour transporter la machine, celle-ci doit d'abord être mise en position de transport. Cela s'effectue en rabattant complètement le tapis d'alimentation afin que celui-ci soit entièrement suspendu au-dessus de la machine. (voir fig. 13)

- ⚠ Veillez à ce que le tube supérieure soit raccordé et mis sous tension dans la position de transport! Voir fig. 7**
Sinon, de sérieux dommages peuvent être causés à la machine.
- ⚠ Si la machine est hissée au-dessus du sol, au minimum 20% du poids du tracteur doit reposer sur l'axe supérieur.**
- ⚠ Veillez à ce que pendant le transport le tapis d'alimentation soit en position de transport. Cela pour éviter des dommages à la machine.**

8.0 ENTRETIEN

Calendrier	Point de contrôle/ point de graissage	Méthode
Avant chaque utilisation.	Contrôlez les boulons / écrous mal fixés.	Vissez les écrous/boulons au couple de serrage approprié.
	Présence et lisibilité des autocollants de sécurité. (Fig. 7)	Remplacez-les en cas d'absence / dommages.
	Contrôlez les défauts du circuit hydraulique.	Si nécessaire, réparez ou remplacez les pièces endommagées.
Après les 20 premières heures de fonctionnement (nouveau ou réparé).	Contrôlez les roulements à rouleau et la transmission.	Graissez les roulements à rouleau / si nécessaire, remplacez les pièces usées. Utilisez de la graisse EP 2.
	Contrôlez les boulons / écrous mal fixés.	Vissez les écrous / boulons au couple de serrage approprié.
	Contrôlez la tension des courroies en V.	Adaptez, si nécessaire, la tension des courroies en V. (voir chapitre 6.4)
Après chaque 40 heures de fonctionnement ou annuellement.	Contrôlez les roulements à rouleau et la transmission.	Graissez les roulements à rouleau/si nécessaire, remplacez les pièces usées. Utilisez de la graisse EP 2
	Contrôlez les garnitures de palier.	Graissez les garnitures de palier / si nécessaire, remplacez les pièces usées.
	Contrôlez les boulons / écrous mal fixés.	Vissez les écrous / boulons au couple de serrage approprié.
	Contrôlez la tension / usure des courroies en V.	Adaptez la tension des courroies en V. (voir chapitre 6.4)
		Si nécessaire, remplacez les courroies en V. .
	Contrôlez l'usure de la brosse.	si nécessaire, remplacez la brosse.
	Contrôlez les fuites d'huile du train d'engrenages.	Réparez ou remplacez
	Contrôlez le niveau d'huile dans le train d'engrenages.	Si nécessaire, ajoutez de l'huile jusqu'au bord de l'ouverture de remplissage.
	Contrôlez les défauts du circuit hydraulique.	Si nécessaire, réparez ou remplacez les pièces endommagées.
	Contrôlez le PTO.	Graissez le PTO ou si nécessaire remplacez-le.
	Contrôlez la tension des tapis de transport.	Si nécessaire, augmentez la tension des tapis de transport.
après chaque 500 heures.	Remplacez l'huile du train d'engrenages.	Enlevez l'ancienne huile et remplissez de l'huile nouvelle jusqu'au bord de l'ouverture de remplissage.

9.0 ANALYSE DES PROBLEMES

Problème	Cause possible	Solution
Il n'y a pas suffisamment d'éléments d'obstruction supprimés	La brosse n'est pas réglée assez profondément.	Réglez à nouveau la profondeur en ajustant la roue arrière.
	Les éléments d'obstruction sont comprimés de façon trop compacte.	Enlevez les matériaux d'obstruction.
	Vitesse de conduite trop élevée.	Diminuez la vitesse de conduite.
	Matériel trop humide.	Attendez des conditions plus propices.
La brosse ne tourne pas ou tourne mal.	Les courroies en V, qui entraînent la brosse, glissent.	Tendez les courroies en V comme décrit au chapitre 6.4
	La machine est réglée trop profondément	Réglez la machine moins profondément.
Les tapis de transport ne peuvent pas traiter la quantité de matériaux d'obstruction récupérée.	Vitesse de conduite trop élevée.	Diminuez la vitesse de conduite.
	Les tapis de transport tournent trop lentement.	Intensifiez le flux d'huile afin que les tapis de transport roulent plus vite.