

Bruksanvisning

Multi-Spike

Model 1200

Maskin nr:

REDEXIM

Kwekerijweg 8
3709 JA Zeist
the Netherlands
T: (31)30 6933227
F: (31)30 6933228
E: verti-drain@redexim.com
www.redexim.com

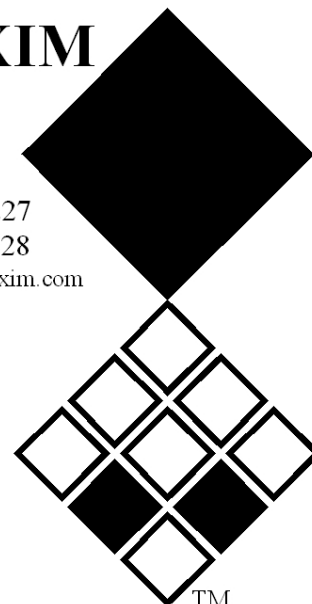

Översättning av de ursprungliga arbetsinstruktionerna

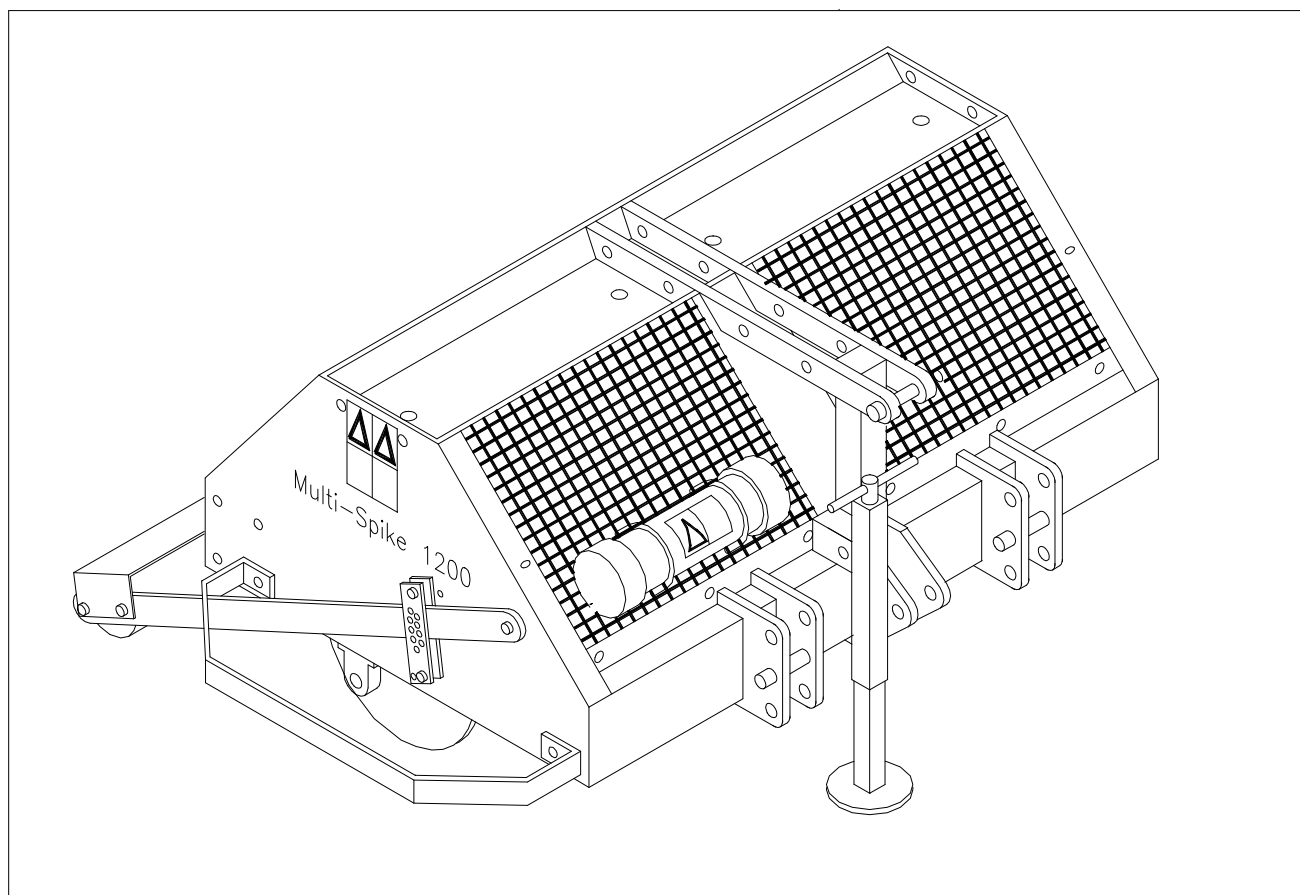

OBS!

FÖR ATT SÄKERSTÄLLA SÄKER ANVÄNDNING OCH UPPNÅ BÄSTA MÖJLIGA PRESTANDA ÄR DET MYCKET VIKTIGT ATT DU LÄSER DENNA BRUKSANVISNING INNAN DU BÖRJAR ANVÄNDA MULTI-SPIKE

FORORD

Vi önskar Dig lycka till med MULTI-SPIKE-köpet. För en säker och långvarig användning av denna MULTI-SPIKE är det nödvändigt att läsa och förstå denna bruksanvisning. Om man inte förstår innehållet kan man inte arbeta säkert med denna maskin.

MULTI-SPIKE-maskinen är ingen självständigt arbetande maskin. Det är varje förbrukares ansvar att använda den riktiga traktorn. Varje förbrukares måste också kontrollera kombinationen traktor/MULTI-SPIKE när det gäller säkerhetsaspekter såsom ljudnivå, användningsinstruktioner och riskanalys.

MULTI-SPIKE-maskinen är enbart avsedd för gräsmattor eller områden där gräs skulle kunna växa.

På nästa sida tas först de allmänna säkerhetsinstruktionerna upp. Var och en som använder maskinen måste känna till och kunna tillämpa dessa. Därefter har ett registreringskort tagits med, som bör skickas tillbaka för att man senare ska kunna göra anspråk. I denna bruksanvisning ges många instruktioner, som är numrerade i ordningsföljd. Man bör gå tukt väga enligt denna ordningsföljd. Om en anges, hänvisas till säkerhetsinstruktioner. Om en @ används, betyder detta ett tips och/eller en anteckning.

All information och tekniska specifikationer som tillhandahålls vid tillfället när detta dokument publiceras är de senaste. Designspecifikationer kan ändras utan att det meddelas.

Detta dokument är en översättning av de ursprungliga arbetsinstruktionerna.

Vid förfrågan så är de ursprungliga arbetsinstruktionerna tillgängliga på Holländska.

GARANTIVILLKOR

ALLA MULTI-SPIKE-PRODUKTER LEVERERAS MED GARANTI MOT MATERIAL-DEFEKTER I MATERIAL.

DENNA GARANTI GÄLLER UNDER EN PERIOD PÅ 12 MÅNADER FRÅN OCH MED INKÖPSDATUMET.

MULTI-SPIKE-GARANTIER HAR UNDERSTÄLLTS AV "GENERAL CONDITIONS FOR SUPPLY OF PLANT AND MACHINERY FOR EXPORT, NUMER 188", SOM HAR UTFÄRDATS PÅ FÖREBUD AV UNITED NATIONS ECONOMIC COMMISSION FOR EUROPE.

REGISTRERINGSKORT

Kopiera för ditt eget arkiv uppgifterna från registreringskortet till nedanstående tabell.

Serie nr. maskin	
Namn och address köperer	
Säljare	
Remarks	

SÄKERHETSINSTRUKTIONER

- 1 Använd alltid MULTI-SPIKE-maskinen med den rätta traktorn som beskrivits i de tekniska uppgifterna
- 2 Användaren är ansvarig för en säker TRAKTOR/MULTI-SPIKE-kombination. Allt detta måste testas på ljud, säkerhet, risk och användningskomfort. Även användningsinstruktioner bör utformas.
- 3 MULTI-SPIKE-maskinen är enbart avsedd för gräsmattor.
- 4 Varje användare av MULTI-SPIKE-maskinen måste känna till bruksanvisningens innehåll.
- 5 Inspektera området där MULTI-SPIKE-maskinen ska användas. Avlägsna lösa hinder, undvik ojämnheter.
- 6 Gå ALDRIG ifrån traktorn om motorn fortfarande är i gång.
- 7 Håll andra personer på minimalt 4 meters avstånd från MULTI-SPIKE-maskinen.
- 8 Var riktigt klädd. Ha på stadiga skor med ståltåskydd, ett par långbyxor, långt hår ska sättas upp och inga lösa klädesplagg bör finnas.
- 9 Forcera aldrig MULTI-SPIKE-maskinen. Ett tydligt tecken på att man forcerar maskinen är att den främre rullen studsar upp från marken och att maskinen verkar ostadig att hantera.
- 10 Kontrollera en gång i veckan på lösa bultar/muttrar i MULTI-SPIKE-maskinen.
- 11 Om skyddskåpor och självhäftande säkerhetsetiketter saknas, får MULTI-SPIKE-maskinen inte användas.
- 12 Kryp ALDRIG under MULTI-SPIKE-maskinen, om nödvändigt vält MULTI-SPIKE-maskinen.
- 13 Vid underhåll, justering och reparationer slås alltid traktormotorn av, grenaxeln kopplas bort, MULTI-SPIKE-maskinen stämplas upp och säkras mot iväggkörning/skjutande.
- 14 Använd uteslutande originella MULTI-SPIKE-tillbehör/pluggar med hänsyn till maskinens säkerhet.
- 15 Använd inte MULTI-SPIKE-maskinen vid mörker, vid hårt regn/storm, frost och vid backar som lutar mer än 20°.
- 16 Se till att ha en översikt på reparationer.
- 17 Vid en eventuell ändring på maskinen, förfaller CE-markering och måste användaren/säljaren på nytt själv begära certifikat.

INNEHÅLLSFÖRTECKNING

<i>Paragraph</i>	<i>Description</i>	<i>Page</i>
	Förord	2
	Garantivillkor	2
	Registeringskort	2
	Säkerhetsföreskrifter	3
1.0	Tekniska data	5
2.0	Första iordningställandet	7
3.0	Allmänna reglage	8
4.0	Justering arbetsdjup	9
5.0	Körhastighet	9
6.0	Användning av Multi-Spike	10
7.0	Transport av Multi-Spike	10
8.0	Löskoppling av Multi-Spike	10
9.0	Problemanalys	11
10.0	Underhåll	11
11.0	EU-intyg av enhällighet	11
12.0	Optioner	12
12.1	Extra Truckster knivsats	13
12.2	Knivsats för fint snitt	13
12.3	Knivsats för djupt snitt	14
12.4	Sats med ihåliga pinnar	14
12.5	Hjulsats	15
12.6	Viktöverföringssats	17

1.0 TEKNISKA DATA.

<u>Modell</u>	<u>1200</u>
Arbetsbredd	1350 mm (56")
Arbetsdjup	Till 250 mm (10")
Vikt	400 Kg (880 lbs)
Hålavstäbd i sidled mellan hålen	75 mm (3"), med fina skärknivar 150 mm (6"), med alla andra knivar/pinnar
Hålavstånd i körriktning centeravstånd vid maximalt djup	Med 3 knivar/ disk: 440 mm(18") Med 4 knivar/ disk: 330 mm(13") Med 6 knivar/ disk: 220 mm (9") Med 12 knivar/disk:110 mm(4½")
Rekommenderad traktor, minimal	18 HP motor, minimal lyftkapacitet 500 Kg (1100 lbs), or 12HP för bogserad version
Kapacitet:	Upptill 5 km/timme (3.1 mph) 6750 m ² (60,000 sq ft)/timme Upptill 10 km/timme (6.2 mph) 13.500 m ² (120,000sq.ft)/timme Upptill 15km/timme (9.4 mph) 20.250 m ² (180,000sq.ft)/timme
Transportmått	1480 x 550 x 1640 mm (59"x 22"x 66") L x W x H
Trepunktskoppling	3- point CAT 1 & 2
Smörjfett	EP 2
Standarddelar	Truckster knivsats (4 per skiva) Bakrollermodul Bruksanvisning Stödben

2.0 FÖRSTA IORDNINGSTÄLLANDET

Maskinen levereras på en lastpall. Gör så här för att montera den bakom en traktor (se fig.1, 2, 3, 4, 5 och 6)

1. Avlägsna alla lådor från maskinen, dessa innehåller knivar, lager, skyddsstänger, skruvar/muttrar och ett stödben.
2. Fäst en slinga på ca. 2,5 m (8 ') stadigt med D-länkar vid hålen 1 på ömse sidor av maskinen enligt Fig.1.
3. Lyft maskinen långsamt. Tänk på att den kan vara ostabil medan den tippar över, den kommer dock inte att falla på marken.
4. Lägg maskinen horisontellt på ett plant underlag enligt Fig.2.
5. Avlägsna de båda skruvarna 5 som håller huvudrotorn. Kontrollera att huvudrotorn ligger på marken. När båda skruvarna 5 är ute kan rotorn rullas tillbaka tills den befinner sig i position 6.
6. Lyft åter maskinen långsamt, se Fig.3., tills rotorn kan rullas undan.
7. Truckster-knivarna (följer standard med maskinen), kan monteras på rotorn enligt Fig.4. I Fig.4. är fyra knivar jämnt fördelade över en skiva. På nästa skiva ska knivarna monteras med förskjutning. I Fig.4 anges detta med ett nummer på knivarna. Ett betyder den första skivan etc. Montera knivarna på precis samma sätt som visas i Fig.4. Se Kapitel 12 för mer information om knivar och montering.
8. Sänk maskinen åter till marken. Avlägsna lastpallen och koppla maskinen till traktorn. (Låt bakrollern sitta kvar).
9. Lyft redskapet så högt som möjligt med traktorn. Korta av topplänken om det behövs. Rulla rotorn med monterade knivar under maskinen. Montera rotorlagret på rotorns ändar och använd skruvarna/brickorna 14 och muttrar till att montera rotorn stadigt vid huvudramen. När allt passar väl drar du åt lagrens låsskruvar.
10. Bakrollern kan sättas i rätt läge. Avlägsna först spärrstiften 11 från ömse sidor. Avlägsna sedan skruvarna 12A och montera skruven 12 i hålet 12B, med bussningarna åt samma håll. Drag åt skruvarna/muttrarna 12 i hålet 12B. Kontrollera att bakrollerns ledare 15 kan röra sig fritt. Bakrollerns skrapa 16 är inställbar. Kontrollera den aktuella inställningen.
11. De sista delarna som monteras är skyddsstängerna 17, dessa är identiska. De måste vara på plats. Använd två skruvar/muttrar på varje sida.
12. Skjut på stödbenet 13 upp och ned och spärra det med spärrstiftet.

- Var mycket försiktig vid alla handlingar och tag inga steg som kan medföra fara.
- Tänk på knivarna under arbetet. Dessa är vassa och kan orsaka allvarlig kroppsskada. Håll händer och fötter undan så mycket som möjligt. Bär skyddshandskar.
- Om du föredrar detta kan knivarna monteras eller bytas ut genom den övre kåpens öppningar. Montera först rotorn i maskinen, avlägsna de båda främre eller bakre huvarna och montera knivarna uppifrån. SPÄRRA maskinen.

@ Om traktorn inte kan lyfta tillräckligt högt, kan du använda slingan på nytt eller montera knivarna efteråt, se ovan.

@ Bladens position på rotorn och rotorns position i huvudramen är avgörande för det slutgiltiga resultatet. Kontrollera detta därför noggrant gentemot figurerna 1 till 6 och Kapitel 12.

3.0 ALLMÄNNA REGLAGE

Se bild 2

1. Kopplingspunkter eller fästpunkter när vikter tillfogas.
2. Plats för extra vikter. OBS. Den maximala utövade belastningen får ej överskrida 300 Kg (660 lbs).
3. Säkerhetsdekal **RB + RC**, håll **4 mtr** avstånd från maskinen, **stäng av motorn om reparation eller justering krävs**
4. Bakrollerskrapa.
5. Justeringskruvar för bakrollerskrapa.
6. Hål för djupinställning.
7. Förvaringshål för stiftet när bakrollern svävar.
8. Skyddsstång på ömse sidor av maskinen. **Måste hela tiden vara på plats**
9. Manuelfack med bifogad manual och varningsdekal RA: **Läs manualen före bruk**.
10. Serienummerskylt.
11. Kat. 1 & 2 undre länkbult.
12. Ben för stöd och fastsättning av maskinen under förvaring och service.
13. Bult som fäster stödet vid maskinen. Stödbenet kan vändas vid montering till en traktor.
14. Kat. 2 övre länkbult.
15. Skruvar/ muttrar/ brickor som håller skyddshuvarna på plats.

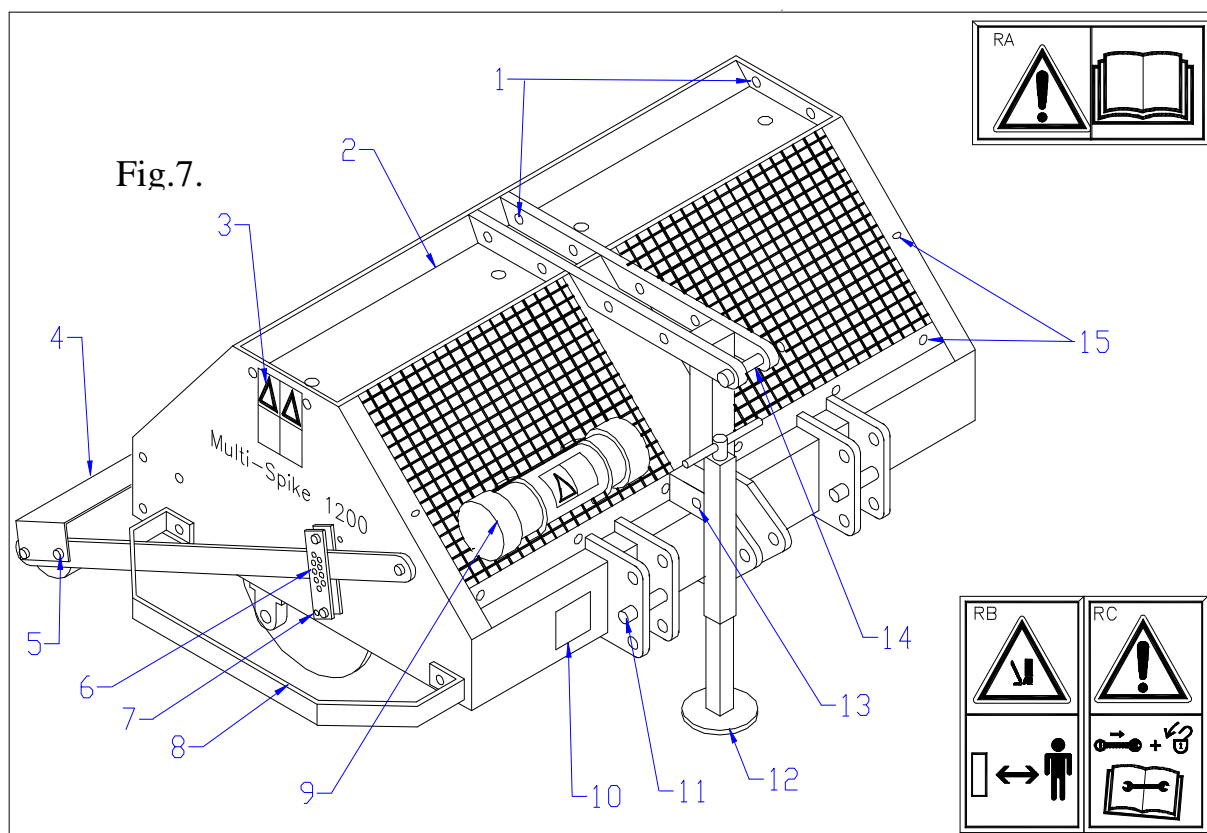

4.0 JUSTERING ARBETSDJUP

Arbetsdjupet kan ställas in genom att spärra bakrollerns stag 3 på en viss höjd med stiftet 2. När maskinen står i 90 grader bakom maskinen, bibehålls djupet D. Spärrstiftet ger en grov inställning. Fininställning kan ske med traktorns topplänk. Om bakrollern ska sväva, förvarar du spärrstiftet 2 i hålet 4.

@ Bakrollerspärren får ENDAST användas när inget viktöverföringssystem eller extra vikter används. Annars kan allvarlig skada uppstå.

@ Bakrollern får även spärras för förvaring, dock endast om rollern vilar PÅ marken. Annars kan maskinen välta.

@ Börja alltid med inställningen vid 90 grader.

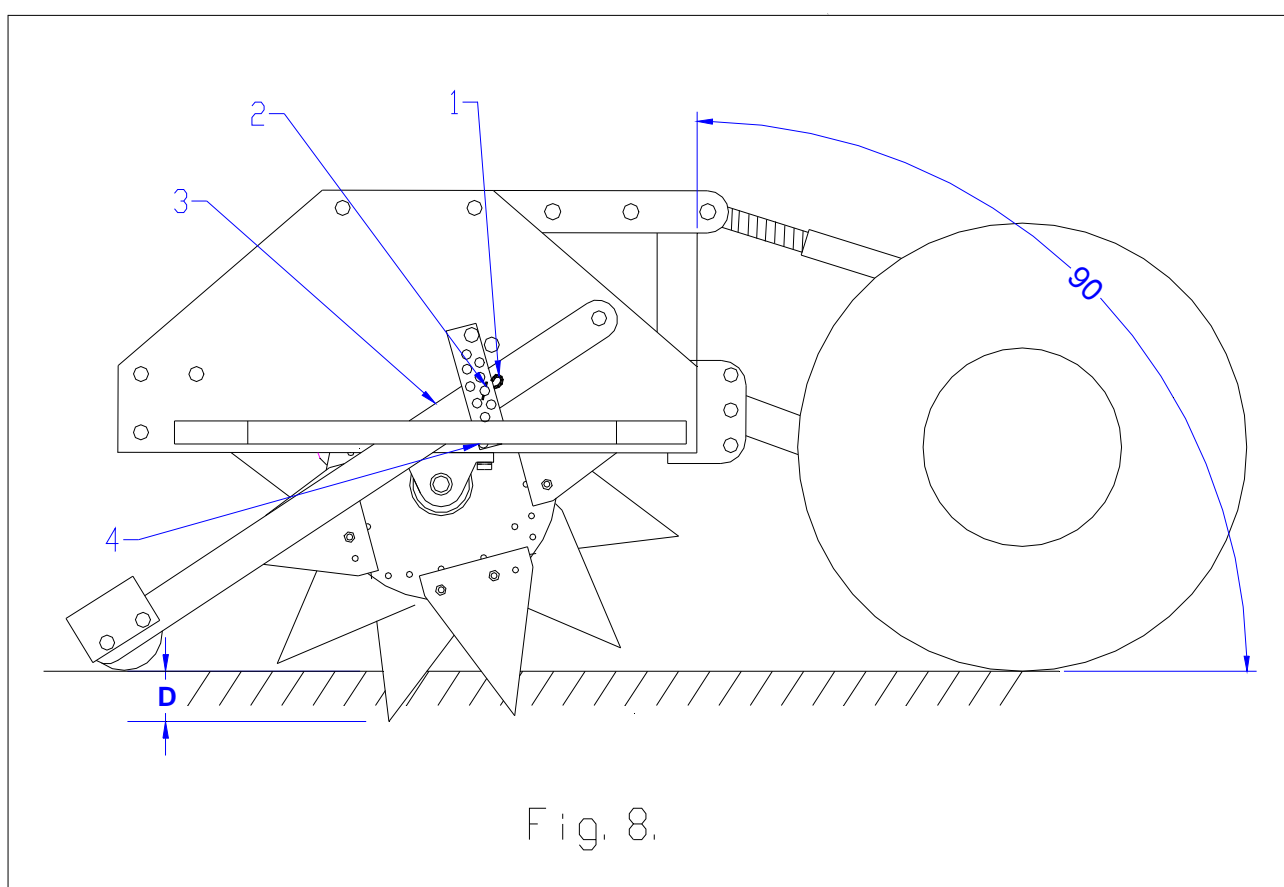

5.0 KÖRHASTIGHET.

Körhastigheten under bruk får ej överskrida 15 km/tim (9.4 mph). Snabbare är ej tillåtet. Ju snabbare du kör, desto mindre tid har kniven att tränga in. Du kan alltså få ett bättre slutresultat genom att arbeta långsammare. Även markens beskaffenhet har inflytande.

@ Kör endast rätta pass med en 3-punktskoppling.

@ Redskapet kan sänkas i marken och lyftas igen utan att stanna traktorn.

* Tänk på att rotern kan fortsätta att löpa när den höjs under körning framåt. Kom inte nära maskinen, sänk den först i marken så att den stannar

6.0 ANVANDNING AV MULTI-SPIKE.

Innan MULTI-SPIKE kan börja användas på en viss plats, måste det följande fastställas:

1. Finns det lösa föremål på fältet? Avlägsna först dessa.
2. Finns det sluttningar? Den maximala sluttningen för en MULTI-SPIKE är 20 grader. Kör alltid uppifrån nedåt.
3. Finns det kabel-/rörledningar i marken? Tag i så fall reda på hur djupt de ligger och ställ in maskinens arbetsdjup på 60% av detta djup.
4. Finns det hårda föremål i marken? Använd i så fall MULTI-SPIKE med en låg grenaxelhastighet och anpassa arbetsjupet.
5. Föreligger risk för runtflygande föremål, t.ex. golfbollar, som kan avleda förarens uppmärksamhet? I så fall får MULTI-SPIKE inte användas.
6. Föreligger risk för att sjunka eller glida undan? I så fall måste bruk av MULTI-SPIKE uppskjutas.
7. Om marken är frusen eller mycket blöt, skjut upp arbetet tills omständigheterna är bättre.

7.0 TRANSPORT AV MULTI-SPIKE.

Den som använder är ansvarig för bogseringen av MULTI-SPIKE bakom traktor på allmän väg. Detta beror nämligen helt på traktorn. I terrängen gäller en maximum hastighet på 12 km/timme. Med hänsyn till vikten för MULTI-SPIKE kan en högre hastighet vara farlig för förare och de närvarande. Skada kan även uppstå på maskinen genom skakningar som kan förekomma vid högre hastigheter.

* Minst 20% av traktorns vikt ska vila på framaxeln när maskinen är lyft.

8.0 LÖSKOPPLING AV MULTI-SPIKE.

Maskinen kan kopplas från traktorn på följande sätt:

1. Sök upp en plan markyta.
2. Spärra bakrollern i sitt understa läge, eller låt den sväva fritt.
3. Vänd stödbenet.
4. Sänk maskinen försiktigt med knivarna mot marken.
5. Sänk stödbenet tills maskinen står stadigt.
6. Avlägsna topplänken
7. Avlägsna den undre länken.
 - Marken måste vara plan.
 - Extravikter måste avlägsnas först.

9.0 PROBLEMANALYS

Springorna/ hålen har fel form	Fel sorts kniv Lös mark Knivarna i fel läge	Använd annan typ Minska arbetsdjupet Använd annan knivtyp Kontrollera läget Försök annat läge
--------------------------------	---	---

10.0 UNDERHÅLL

Leveransavsyning	Kontrollera bultar/muttrar Koppla maskinen till traktor Montera pinnarna/ knivarna	Se anvisningar i denna handbok Se Chapter 2 and 12
Per vecka	Rengör maskinen	
Efter de första 20 arbetstimmar (ny eller efter reparation)	Smörj rotorn och rollerlagren Kontrollera bultar/muttrar	2 pumptag varje EP 2
Varje 100 arbetstimmar	Smörj rotorn och rollerlagren Kontrollera bultar/muttrar	2 pumptag varje EP 2

11.0 EU-INTYG AV ENHÅLLIGHET.

Vi, Redexim Utrechtseweg 127, 3702 AC Zeist Holland, förklarar helt på eget ansvar att produkten MULTI-SPIKE, med maskin nummer som angivits på sidan två i denna bok, för vilken denna deklaration angår är i enlighet med bestämmelser i maskindirektivet 2006/42/EC.

Zeist, 01/10/09



A.C. Bos

Avdelningschef Drift & Logistik

Redexim Holland

12.0 OPTIONER (see fig.8.)

Som standard levereras MULTI-SPIKE 1200 med en sats på 36 Truckster knivar.

I princip kan du, beroende på knivens eller pinnens format, montera 3, 4, 6 eller 12 knivar jämnt fördelade per skiva. Med satsen på 36 kan du montera 4 per skiva, se Fig.8. Det är viktigt att knivarna monteras i hålen såsom visas i Fig.8. Använd skruven 2 och muttern 3. I figuren anges även den föredragna vridriktningen. Kontrollera att rotorn är rätt monterad i huvudramen, så att vridriktningen blir som den ska.

@ I nästan alla fall bogseras MULTI-SPIKE bakom en traktor. Om den ändå ska skjutas måste rotorn vändas.

@ Under vissa omständigheter kan knivarna verka bättre om du vänder på dem. Detta kan prövas bäst genom att byta körriktning och granska resultatet. Om det ser bättre ut vänder du rotorn i huvudramen.

@ Ju fler knivar/ pinnar du monterar, desto tätare blir mönstret. Du behöver dock samtidigt mer vikt för att tränga ned. Använd alltså färre knivar om du vill komma djupt.

@ Skivorna är svetsade i förskjutning sinsemellan, så att vi kan skapa en spiral (4 i Fig.8.), vilket gör att maskinen löper mjukare. Tänk på detta när du tillfogar fler knivar.

@ Det finns två sätt att byta eller tillfoga knivar/ pinnar:

@ Det finns två sätt att byta eller tillfoga knivar/ pinnar:

1. Avlägsna hela rotorn och byt/ tillfoga knivar, se anvisningarna i Kapitel 2.
2. Avlägsna huvarna, se nr. 15 i Fig.7, och arbeta uppifrån

- Var försiktig med vassa delar. Arbeta med omsorg. Säkra maskinen hela tiden med stödbenet
- Kryp aldrig under maskinen eller rotorn
- Se alltid till att rotorn inte kan rulla undan.

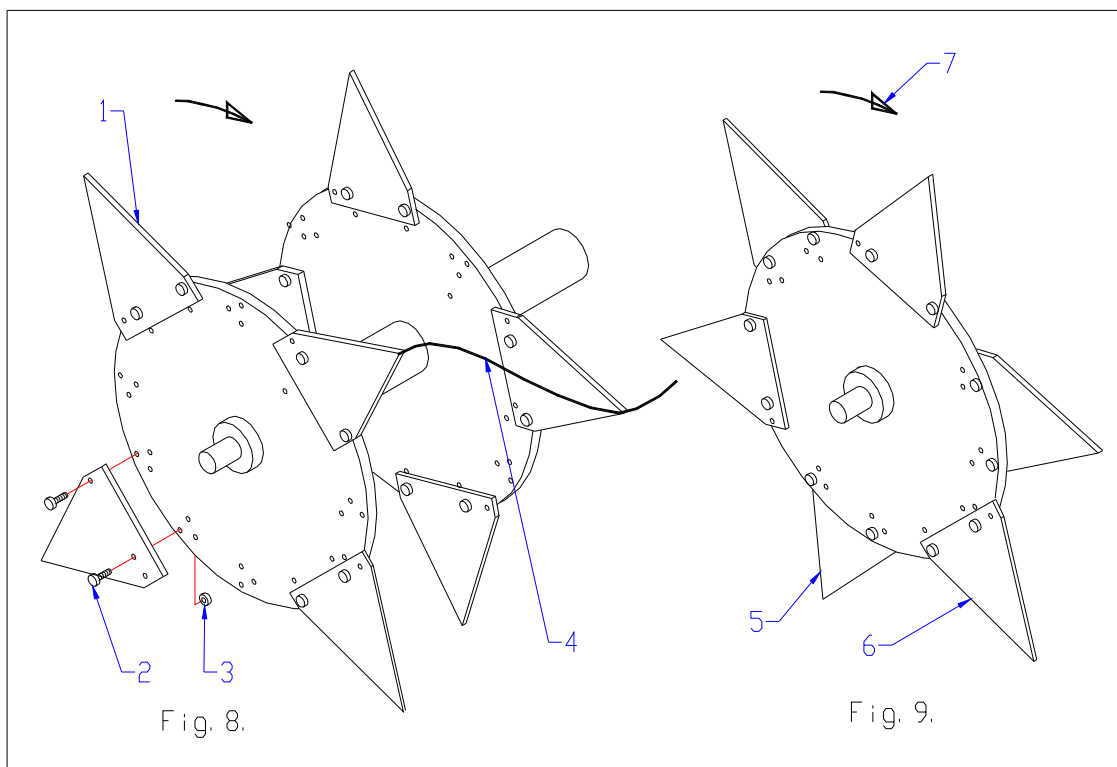

12.1 EXTRA SATS TRUCKSTER KNIVAR (se Fig.9).

Om du vill använda 6 Truckster-knivar per skiva, i stället för standardleveransens 4, finns en extrasats nr. 213.120.006 tillgänglig. Denna omfattar 18 extra truckster-knivar med skruvar och muttrar.

Vid bruk av 6 truckster-knivar per skiva är det viktigt att de monteras på samma sätt som visas i Fig.9. Tre på skivans ena sida, tre på den andra. Alla ska sitta i samma läge. Använd hålen som anges i Fig. 8.

12.2 KNIVSATS FÖR FINT SNITT (Se Fig.10).

Knivarna för fint snitt passar på samma rotor. Använd distansbussningar för att ge knivarna avstånd från skivan, se Fig.10. Varje skiva kan bära upp till 12 fina knivar per sida. Det är viktigt att veta att de fina knivarna inte kan monteras på utsidan av de båda yttersta skivorna. Knivsatsen för fint snitt nr. 213.120.008 omfattar: 192 fina knivar (1), 384 distansbussningar (4,5 & 8), 168 långa skruvar (6), 48 korta skruvar (9) och 216 muttrar (3).

Dessa ska monteras enligt Fig.10. Såsom redan har påpekats finns det flera möjligheter. Du kan t.ex. använda 6 fina knivar i dubbel rad eller 12 i enkel rad per skiva (inga distansbussningar krävs).

@ Om du vill byta ofta från den ena knivsorten till den andra, kan det löna sig att köpa en andra standardrotor och byta rotor i stället för knivar.

@ Kontrollera alla skruvar och muttrar regelbundet.

@ Böjda knivar måste genast bytas ut.

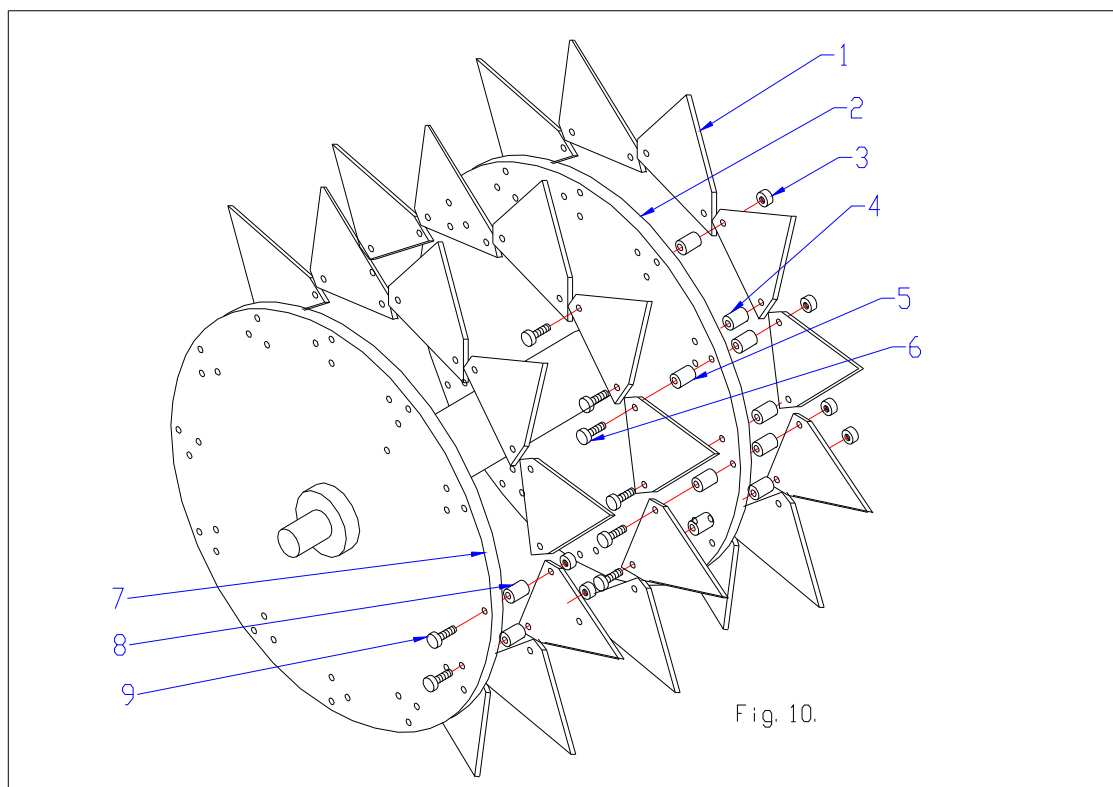

12.3 KNIVSATS FÖR DJUPT SNITT (Se Fig. 11 och 12).

Även knivar för djupt snitt kan monteras på Multi-Spike 1200. Standardsatsen nr. 213.120.010 omfattar: 36 djupa knivar (2), 72 skruvar (3) och 72 muttrar (1). Dessa ska monteras enligt Fig.11.

Om du vill tillfoga fler knivar finns en extra knivsats för djupt snitt nr. 213.120.012 tillgänglig, denna omfattar hälften av sats nr. 213.120.010. Genom att tillfoga satsen kan du alltså öka antalet knivar per skiva från 4 till 6, se Fig. 12.

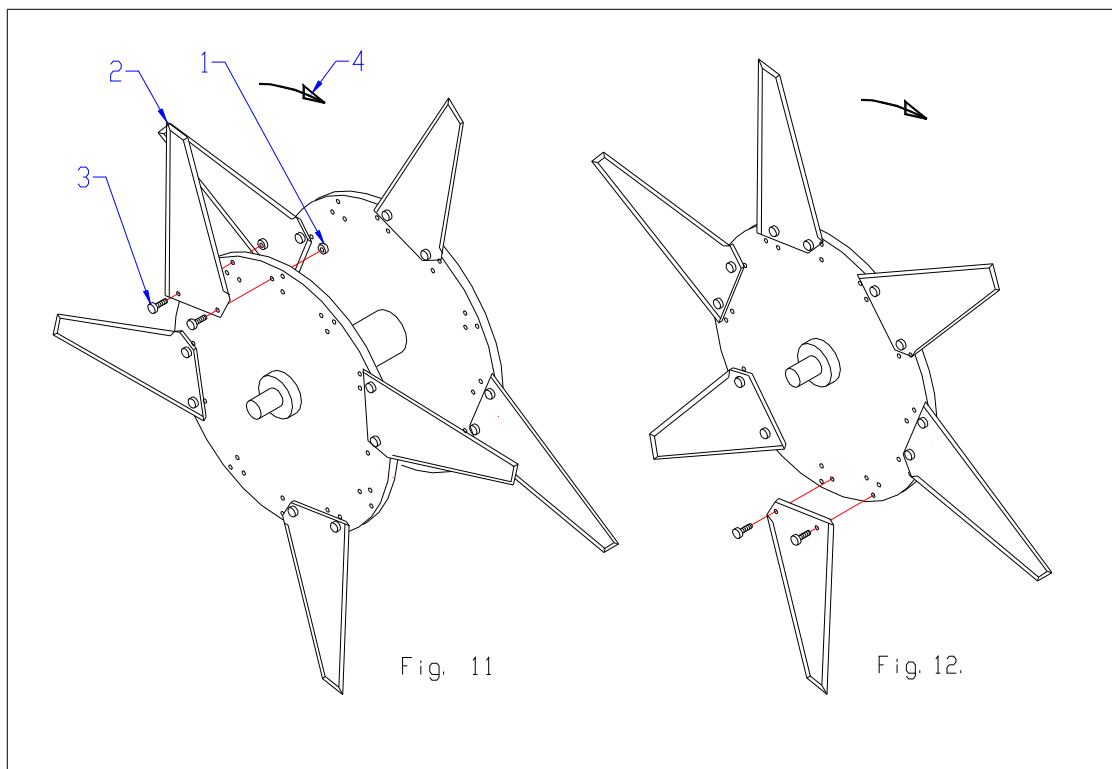

12.4 SATS MED IHÅLIGA PINNAR (See Fig.13).

En sats ihåliga pinnar 213.120.014 finns tillgänglig för standardrotorn. Satsen omfattar: 54 x ihålig pinne (2), 108 x mutter (3) och 108 x skruv (4).

Montera dessa enligt Fig. 13. Fördela dem jämnt runt skivorna. Om du vill använda 12 per skiva kan du helt enkelt beställa en andra sats nr. 213.120.014.

@ Använd inge extra vikt, pinnarna kan vika sig.

@ Reducera arbetsdjupet om hålen inte ser bra ut.

@ Det är normalt att de kan sitta ganska trångt. Använd en liten (plast-)hammare.

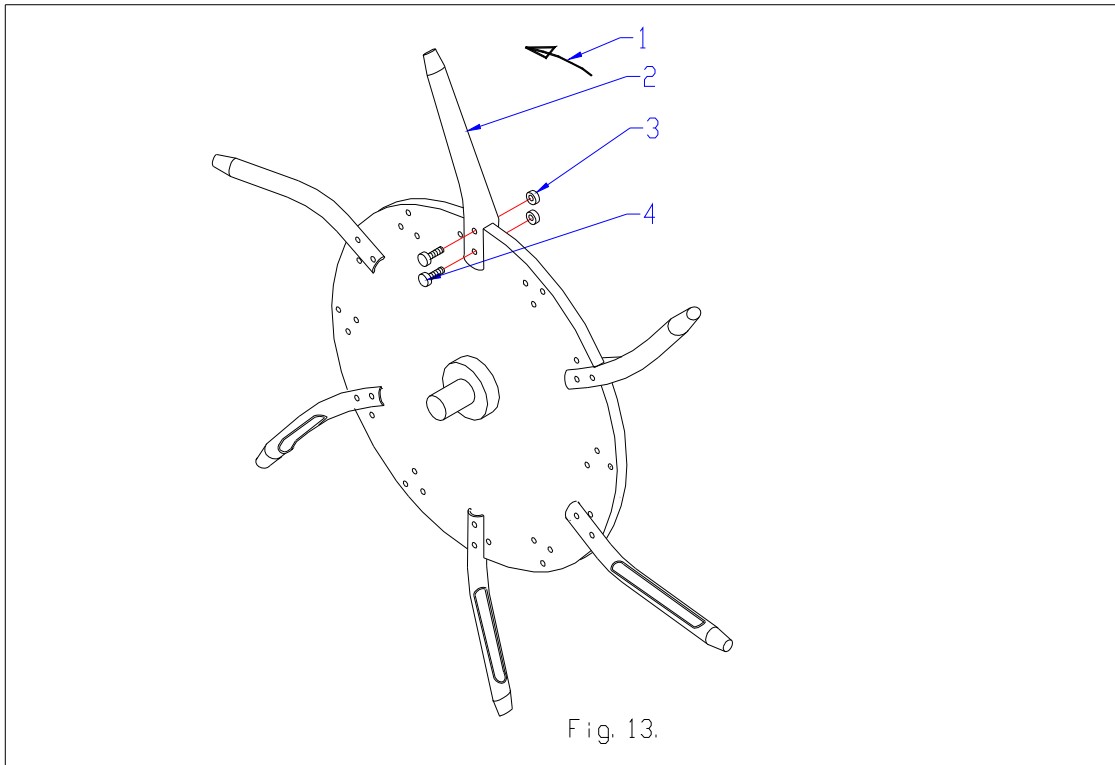

12.5 HJULSATS (Se bild Fig 14.) 250401

En hjulsats finns tillgänglig som tillval för enkel transport bakom (små) traktorer och fordon av typen Truckstar.

Följande punkter är viktiga:

- Fordonet måste ha dubbelverkande hydraulanslutningar
- Extra vikter kan användas ovanpå Multi Spike för bättre genomträngning (max 300 Kg [660lbs]).
- Följ lokal lagstiftning för körning på landsväg.
- Borta från vägen är en maximihastighet på 16 Km/h (10mph) tillåten.
- Sänk alltid maskinen till marken och ställ den på stödbenet innan fordonet körs undan.
- Du kan ta kurvor under arbetet.
- Dragstångens skenor kan sättas i olika höjd för bruk med olika fordon.
- Däcktrycket ska vara mellan 1 och 2 bar (14- 28 PSI).
- Hjulen måste lyftas 25 mm (1") från marken under arbetet.

Satsen monteras så här, se Fig 14.

1. **STÄLL GRUNDMASKINEN PÅ ETT STADIGT UNDERLAG OCH SÄKRA DEN MOT ALLA RÖRELSER.**
2. Sprid ut och sortera alla medföljande delar prydligt på marken.
3. Montera huvudbalken 16 med skruvarna 18/31, vridbussningarna 20 och brickorna 19 på maskinens huvudram, använd de undre hålen. Drag åt alla skruvar/muttrar och kontrollera att balken kan vridas smidigt.
4. Montera hjulens stödplattor 5 och 9 på huvudbalken 16 med skruvarna 13 och muttrarna 17. Innan du drar åt skruvarna tillfogar du U-bryggan 14 med skruvarna 12 och muttrarna 15. Montera hjulet 7 med huvudaxeln 4 och distansbussningarna 6 och 8. Spärrbulten 3 ska passa i hålet i skenan 5. Drag åt skruven 10 med en bricka och fjäderbricka 11. Rikta hjulet 7 gentemot maskinen och drag åt alla skruvar/ muttrar på stödskenorna 5 och 9.
5. Hjulsatsen är helt symmetrisk. Hjulet på den andra sidan monteras alltså på samma sätt.
6. Montera dragstången 26 på huvudbalken 16 med skruvarna 28, plattan 29 och muttrarna 30.
7. Dragstångens plattor 23 och 24 monteras med skruvarna 25 och muttrarna 27. De kan sättas i två lägen och även vändas. OBS. De båda plattorna krävs om fordonet har en enkel kopplingsplatta. Om den har två, räcker det med endast 23.
8. Stödet 21 ingår INTE i satsen. Använd det som medföljde standardleveransen. OBS. Stödet kan vändas när maskinen är kopplad till fordonet.
9. Montera hydraulcilindern mellan dragstången 26 och maskinens topplänk. Använd topplänkens standardbult för maskinsidan. Cylinders stångsida ska vara riktad mot maskinen.
10. Slangarna 37, nipplarna 36 och snabbkopplingarna 35 är identiska och ska monteras på ana ändan av hydraulslangen. Använd kopparbrickor mellan 36 och 35.
11. En slang är kopplad med en Olive rät koppling 38 till hydraulcilinderns botten. Använd en kopparbricka mellan 38 och cylinderhuset. Check all bolts and nuts on tightness.
12. Den andra slangen kopplas till hydraulcilinderns stångända. Först måste en flödesreduktor 41 monteras på cylindern (använd en kopparbricka), sedan tillfogas en rät, tvåsidig koppling av olive-typ 40. Slangen passar på 40.
13. Kontrollera att alla skruvar och muttrar är väl åtdragna.
14. Sätt maskinen bakom fordonet. Avlufta genom att höja och sänka maskinen mycket långsamt 10 gånger.
15. Maskinen är nu klar för bruk.

*** Håll dig alltid på minst 4 m (14') avstånd från maskinen. Säkra maskinen för underhåll och/eller reparation**

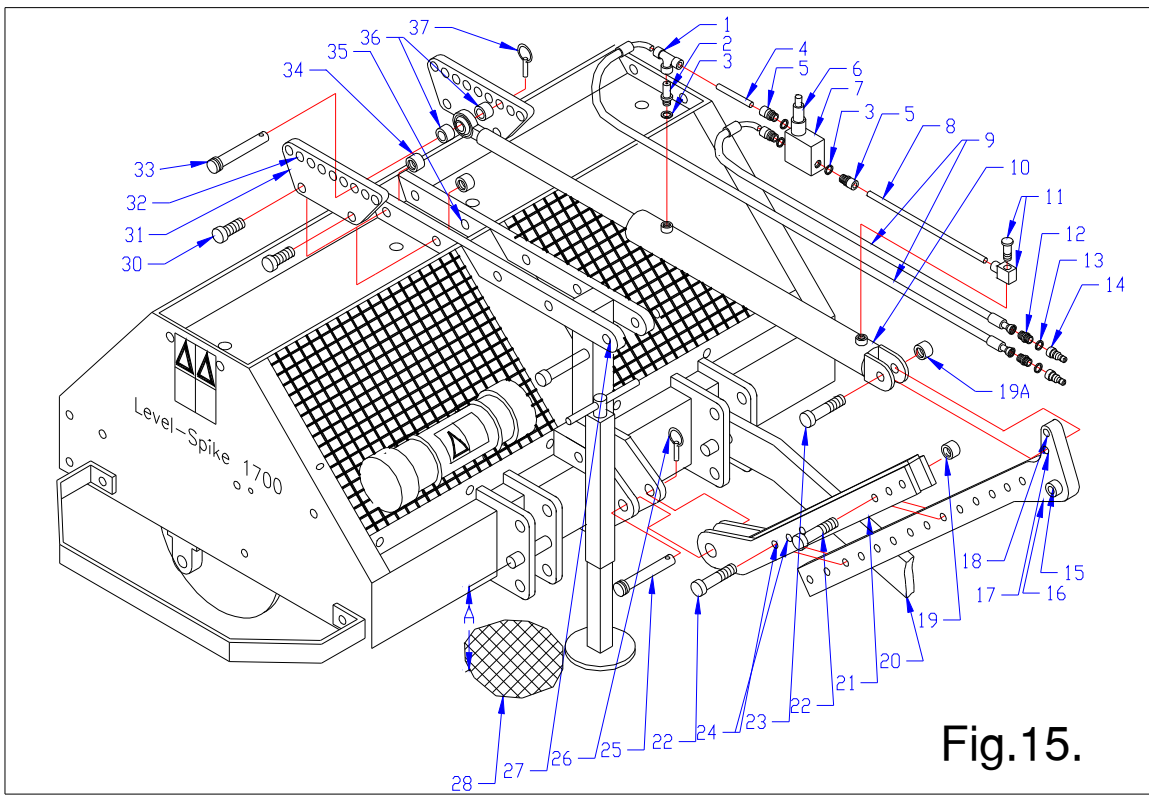
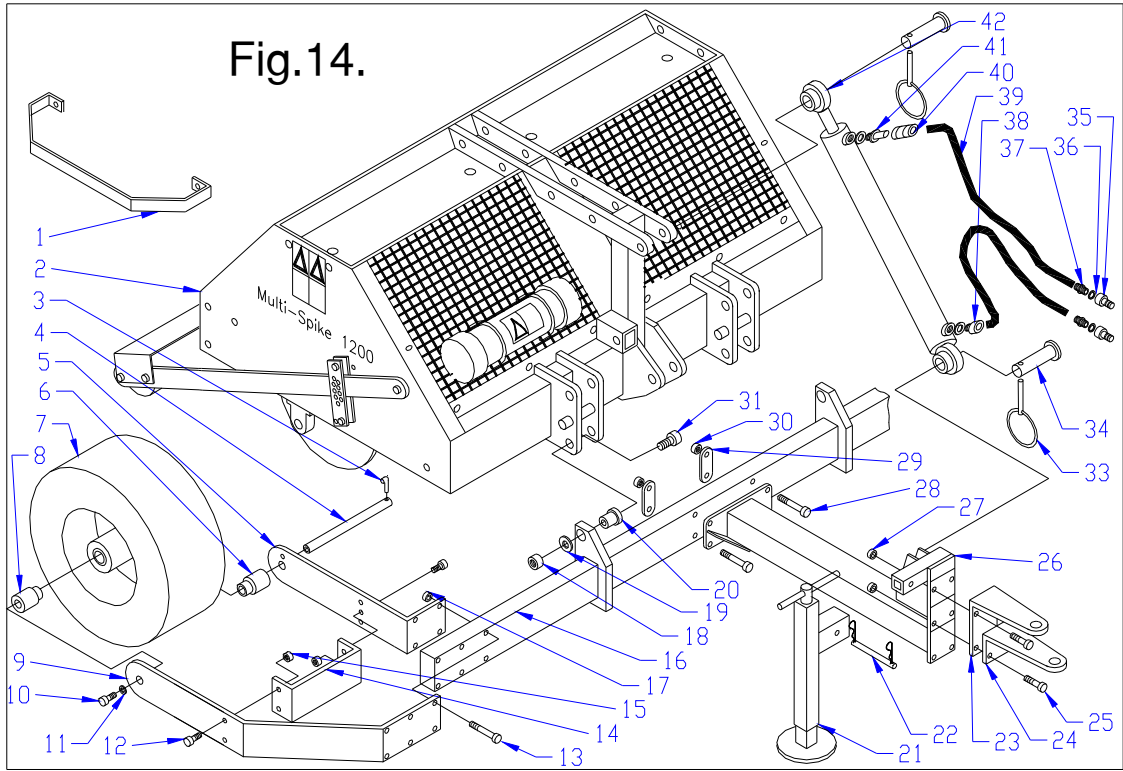

Fig.15.

12.6 VIKTÖVERFÖRINGSSATS (bild 15)

Med hjälp av viktöverföringssatsen kan extra vikt från traktorn överföras till spikern för bättre penetrering. Högst 2000 kg får överföras. Om mer vikt överförs finns risk för skada på maskinen eller personskada.

En fyrhjulsdreven traktor bör användas tillsammans med viktöverföringsenheten, eftersom den vikt som vilar på bakhjulen minskas.

FÖRBEREDELSE

Ta fram alla delar till hydraulcylindern, se bild 15. Skruva in flödesreduceraren 2 i hydraulcylindern 10 med kopparbricka 3. Fäst de tre kopplingarna 5 vid övertrycksventilen 7 med hjälp av brickorna 3. För in rören 4/8 helt i kopplingarna 5, t-koppling 1 och skruvkoppling 11. Montera det hela på cylinderportarna. När du har fäst alla delar drar du åt alla kopplingar. Ventilen 7 ska hållas i vertikalt läge. Anslut nu slangarna 9 till kopplingarna 1 och 5. I slangarnas fria ändar ska gängade nipplar 12 fästas och på dessa snabbkopplingar 14. Använd kopparbrickor 13 för att göra anslutningen tät. När allt sitter ordentligt är hydraulcylindern klar att använda.

Fäst de symmetriska plåtarna 31 med skruvarna 30 och muttrarna 34 i standardhålen 35, se bild 15. Avlägsna topplänken 27 för att skapa mer utrymme och förhindra att länken 27 skadar balken 21.

Koppla maskinen till traktorn endast med den undre armen 20. När maskinen är kopplad till traktorn avlägsnar du stödbenet (placera det upp och ned på sin plats) och sänker maskinen till läge A, cirka 300 mm. SPÄRRA SEDAN MASKINEN RAKT BAKOM TRAKTORN MED HJÄLP AV TRAKTORNS STABILISATORER. Detta är mycket viktigt! Fäst de två plåtarna 21 vid maskinen med sprint 25. Spärra med ringsprint 26. Koppla balk 16 med hål 15 till traktorns topplänksanslutning. För in balk 16 mellan de två plåtarna 21 och håll balkens hål mitt för ett av hålen 24. Fäst balken med BÅDA skruvarna 22 och mutter 19. Om det inte går att rikta in hålen mitt för varandra sänker eller höjer du maskinen så att det går att använda det första hålet.

När BÅDA skruvarna 22 är ordentligt åtdragna sänker du traktorns trepunktshandtag till den lägsta positionen. Maskinen är nu kopplad till traktorn i rätt läge.

Den främre delen av hydraulcylindern ska nu fästas vid balk 15 med utgångspunkt vid hål 17. Använd skruv 23 och mutter 19A. Dra INTE åt muttern. Den ände av cylindern där kolven sitter ska fästas vid plåt 31 i ett av hålen 32. Använd sprint 33 med en distansbussning 36 på varje sida om kolven. Enheten är nu klar att användas, men LÄS FÖRST igenom anvisningarna nedan.

VIKTIGT!

- Var mycket försiktig första gången du använder maskinen. Kontrollera att hydraulcylindern inte slår mot maskinen och att mittbalken 15/22 inte fastnar.
- Om de undre länkarna inte är spärrade ordentligt i sidled och centrerade kan skada på maskinen och personskada uppstå.
- Kontrollera att rätt hål 32 används. Maskinen ska vara i vågrätt läge när hydraulcylindern är i sitt yttersta läge. Tippa inte maskinen mer än så. Skada kan uppstå, i synnerhet om en bakroller används. Kontrollera detta på gräs, när maskinen står nedsjunken i marken.
- När hydraulcylindern är helt inskjuten lättar maskinen från marken.
- Kontrollera cylinderns frigångshöjd i det yttersta läget. Om frigångshöjden inte är tillräcklig (vilket ibland är fallet om en liten traktor används) kan den nedre delen av hydraulcylindern flyttas upp till hål 18. Om frigångshöjden fortfarande är för låg kan starthöjden A minskas från 300 till 250 mm.

- Om en bakroller används ska den alltid monteras fjädrande. Spärta aldrig bakrollern på en viss arbetshöjd.
- Viktöverföringssatsen demonteras enligt samma anvisningar, men i motsatt följd.
- Om en annan traktor används än den som maskinen är inställd för, måste maskinen justeras på nytt. Om samma traktor alltid används kan den standardinställda huvudbalken stå kvar i samma läge.

SÄKERHETSANVISNINGAR

- Kryp aldrig under maskinen.
- Var försiktig när du monterar delarna. **Stå inte mellan maskinen och traktorn.**
- **Vassa knivar och pinnar sticker ut på baksidan av maskinen.** Därför måste **viktöverföringsenheten avlägsnas och en vanlig topplänk monteras** efter utfört arbete. När en bakroller är kopplad till maskinen utgör knivarna på baksidan inget hot.
- Tryckinställningen för ventil 7 måste utföras noggrant, så att **traktorns bakhjul inte lyfter från marken**. Om detta inte görs ordentligt kan farliga situationer uppstå. Inställningen, som du ändrar genom att lossa eller dra åt skruv 6, måste göras på nytt när en annan traktor används än den som maskinen ursprungligen ställdes in för.
- **Kontrollera oljetrycket** regelbundet. Vidrör inte olja som läckt ut. Tänk också på att tryck skapas i hydraulcylindern när maskinen arbetar.
- **Vidrör ALDRIG traktorns trepunktshandtag.** Det ska alltid stå i den lägsta positionen. Om handtaget flyttas kan allvarlig skada på traktor och maskin uppstå.
- **Högsta tillåtna oljetryck är 180 bar (2500psi).**